

FUNKTION I VARJE STEG

# Projektguiden



BOSTAD • VÅRD • OFFENTLIG MILJÖ • SKOLA

# Ett skönare byggprojekt

Det har alltid stått klart för oss: God design kan göra människors liv bättre. För när saker funkar och förenklar bidrar de med skönhet och livskvalitet.

Det är sant när du ska gå på toaletten, men också när du ska starta upp ett byggprojekt inom bostad, vård, skola eller i offentlig miljö. Så tänkte vi när vi byggde våra första badrum, när vi utvecklade storskaliga lösningar för miljonprogrammen och så tänker vi när vi utvecklar nya innovationer för toppmoderna sjukhus.



## Innehåll

Från projekt till objekt .....	4
Miljöcertifiera ditt projekt .....	6
Nautic – produktserien för varje projekt .....	8

### BOSTÄDER & LÄGENHETER

Nyproduktion .....	14
Kvarteret Fåfången .....	15
Renovering & ROT .....	18
Tappvattenkollen .....	22
Sandhamn Seglarhotell .....	24

### VÅRD & OMSORG

Care – i samarbete med vården .....	28
Bromma Sjukhus .....	31

### OFFENTLIG MILJÖ

Public – tåligt och tillgängligt .....	34
MIMO Mölndal .....	35
Vatette – installatörens självklara val .....	38
Vatette läckagebrytare .....	41
Ängby rör .....	44

En pålitlig partner i varje steg .....	46
--	----

# Från projekt till objekt

Med oss som partner och helhetsleverantör får du en smidig men också effektiv lösning för ditt byggprojekt. Med Total Cost of Ownership tar vi hänsyn till alla kostnader, från inköp och installation till service och förvaltning. Resultatet blir en fördelaktig lösning med långsiktigt, hållbart perspektiv där ditt projekt kommer kunna möta marknadens krav både i dag och i morgon.



## ”Tillsammans bygger vi framtidens badrum”

”Gustavsberg är din kompletta leverantör för hela badrummet och den självklara partnern i alla typer av projekt.

Vi växer starkt på kompletta projekt över hela Sverige och levererar hållbara lösningar som uppfyller de högsta miljökraven – med kvalitet, innovation och människan i fokus.”



**CARL-JOHAN JOHANSSON**  
Proffsansvarig, Gustavsberg



### Projektering

Vi vill att det ska bli rätt från början. Därför finns våra produkter och specifikationer tillgängliga digitalt. Med rätt AMA-texter, 3D-ritningar och flödesdiagram blir processen enklare för arkitekter och konsulter redan under upphandlingsfasen.



### Support och utbildning

Med vår kunskap och långa erfarenhet av projektering stöttar och utbildar vi om livscykelkostnader, energi- och vattenbesparingskalkyler, byggvarudeklarationer, produkt-specifikationer med mera. Med oss som helhetsleverantör kan vi erbjuda paketlösningar som underlättar hela vägen.



### Installation

Vi säkerställer att entreprenören har rätt produkter och bistår med utbildning, instruktionsfilmer och testinstallationer. Förutom att underlätta planeringen av installationen har vi även designat varje produkt för en så enkel, snabb och ergonomisk installation som möjligt. På så sätt spar ni tid, pengar och onda ryggar.



### Säker Vatten

Vattenskador kan drabba både byggen och färdigställda våtutrymmen. Därför är våra produkter och installationsmetoder kvalitetssäkrade och Säker Vatten-auktorerade. På så sätt minimeras risken för läckor. För att du ska vara riktigt säker kan vi även bistå dig i besiktningssfasen.



### Förvaltning

I ett fullskaligt, långsiktigt bygge utgör förvaltningen, över tid, 80 % av kostnaden. Våra produkter är designade för enkel skötsel och underhåll. När det gäller anpassning till nya lagkrav (till exempel energideklarationer och byggvarudeklarationer) ligger vi i framkant.

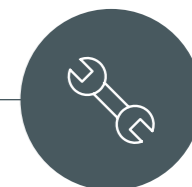

### Service

Våra produkter har utvecklats och producerats för att hålla länge. Förutom att kunna erbjuda högkvalitativa produkter har vi även ett serviceerbjudande som förenklar vardagen för alla inblandade. Och vi garanterar att reservdelar kommer finnas kvar i minst 10 år efter att en produkt utgått.

# Miljöcertifiera ditt projekt

Våra produkter är utrustade med funktioner som sparar vatten och energi. Dessutom skapar de möjlighet till återbruk och återvinning vid demontering. Men framförallt så bidrar de till att uppnå ditt projekts miljöcertifieringsmål. Något som ger många vinster, både ur en miljöaspekt men också genom en effektivare förvaltning och i slutändan ett högre fastighetsvärde.



## Utvalda bedömnings- och certifieringssystem

Vi har valt att arbeta med en rad olika bedömnings- och certifieringssystem där våra produkter påverkar och kan bidra till en mer hållbar fastighet. Här kan du läsa mer om systemen och vilka produkter vi har som uppfyller kraven för varje miljöbedömning.



**EU-taxonomin**  
EU:s definition och verktyg för att identifiera och jämföra miljömässigt hållbara investeringar.



**EPD**  
En miljövarudeklaration som objektivt beskriver miljöegenskaper hos varor och tjänster ur ett livscykelerspektiv.



**Miljöbyggnad**  
Sveriges ledande miljöcertifiering av byggnader som bland annat granskar byggnadens miljöprestanda.



**BREEAM**  
Det mest förekommande systemet för miljöcertifiering i Europa med krav på att fastigheten starkt bidrar till en bättre miljö.



**Säker Vatteninstallation**  
Svenska branschregler med syfte att minska risken för bland annat vattenskador, legionellaspridning och brännskador.



**LEED**  
Det internationellt mest kända bedömningssystemet med fokus på design, konstruktion, drift och underhåll.



**Energiklassning**  
En svensk standard för energiklassning av tappvattenarmaturer där blandarens energiprestanda och funktion jämförs.



**Typgodkännande/CE-märkning**  
Tekniska krav för en produktkategori på europeisk eller nationell nivå.



**Byggvarubedömningen**  
Bedömer byggrelaterade produkter utifrån dess miljöpåverkan under livscykeln.



Livsvallet sedan 1825

### Ett urval av våra certifierade KÖKSBLANDARE

	ART. NR.	RSK. NR.	EU TAXONOMI 71-72	MILJÖBYGGNAD	SUNDHUS	SVANEN	BREEAM 4 POÄNG	LEED PLATINUM	DGNB	EN-65 (2000/6/2000)	EPD	BYGGVARUBEDÖMNING	SÄKER VATTEN	TYPGODKÄNNANDE	CE
Nya Nautic / Blyfri	GB412060560	8311472	✓	SILVER	B	✓	✓	✓	✓	✓	✓	ACCEPTERAD	✓	✓	✓
Nya Nautic / Blyfri, Eco-Flow max 5 l/m	GB412060560B	8315005	✓	✓	✓	✓	✓	✓	✓	✓	✓	✓	✓	✓	✓
Nya Nautic / G3/8 anslutning	GB41206056R	8312144	✓	SILVER	✓	✓	✓	✓	✓	✓	✓	ACCEPTERAD	✓	✓	✓
Nya Nautic, diskavstäng. / Blyfri	GB412060960	8311468	✓	GULD	B	✓	✓	✓	✓	✓	✓	ACCEPTERAD	✓	✓	✓
Nya Nautic, diskavstäng. / Blyfri, Eco-Flow 6 l/m	GB412060960L	8312146	✓	GULD	✓	✓	✓	✓	✓	✓	✓	✓	✓	✓	✓
Nya Nautic, diskavstäng. / Eco-Flow max 5 l/m	GB41206096B	8315007	✓	✓	✓	✓	✓	✓	✓	✓	✓	✓	✓	✓	✓
Nya Nautic, diskavstäng. / Blyfri, Eco-Flow max 5 l/m	GB412060960B	8315006	✓	✓	✓	✓	✓	✓	✓	✓	✓	✓	✓	✓	✓
Nya Nautic, låg pip / Blyfri	GB412060550L	8312141	✓	GULD	✓	✓	✓	✓	✓	✓	✓	✓	✓	✓	✓
Nya Nautic, låg pip, diskavstäng. / Blyfri	GB412060950L	8312145	✓	GULD	✓	✓	✓	✓	✓	✓	✓	✓	✓	✓	✓
Care, hög pip / Blyfri	GB41206056064L	8062005	✓	GULD	✓	✓	✓	✓	✓	✓	✓	✓	✓	✓	✓
Care, hög pip, diskavstäng. / Blyfri	GB41206096064L	8062007	✓	GULD	✓	✓	✓	✓	✓	✓	✓	✓	✓	✓	✓
Care, låg pip / Blyfri	GB41206055064L	8062004	✓	GULD	✓	✓	✓	✓	✓	✓	✓	✓	✓	✓	✓
Care, låg pip, diskavstäng. / Blyfri	GB41206095064L	8062006	✓	GULD	✓	✓	✓	✓	✓	✓	✓	✓	✓	✓	✓
Atlantic / Blyfri	GB41205058 0	8310775	✓	GULD	B	✓	✓	✓	✓	✓	✓	ACCEPTERAD	✓	✓	✓
Atlantic, diskavstäng. / Blyfri	GB41205098 0	8310777	✓	GULD	B	✓	✓	✓	✓	✓	✓	ACCEPTERAD	✓	✓	✓
Atlantic, diskavstäng. / G3/8 anslutning	GB41205098R		✓	✓	✓	✓	✓	✓	✓	✓	✓	✓	✓	✓	✓



Scanna koden för fullständig matris.

# Nautic – produktserien för varje projekt

Nautic har designats för att vara vacker genom sin funktion. Tänk enkel installation, lång livslängd och smidig reparation. Här hittar du blandare och badrumsporslin för allt från hem till offentlig miljö, skola och hotell. Alltid tillverkat i högsta kvalitet, tillgängligt i stora volymer och självklart finns en produkt för att matcha den miljöcertifiering du än önskar.

Toastolar, tvättställ, tvättställsblandare, köksblandare och duschar i rena, enkla former som harmoniserar med vilket kakel, klinkers och färg det än ställs emot. En serie med riktigt väl genomtänkta funktioner som gör livet skönare för såväl projektörer, installatörer och slutanvändare.

Ett litet exempel på detta är vår patenterade snabbmonteringsmutter som spar både tid, pengar och ömma ryggar. Den smuts- och kalkavstötande ytbehandlingen Ceramic+ är ett annat. Och om något mot förmodan skulle behöva lagas har vi tänkt på det med. Alla produkter har utformats för att vara enkla att reparera, även om vi skulle sluta producera just den modellen du har valt. Vi lovar nämligen att tillhandahålla reservdelar i minst i tio år efter att våra produkter utgått.



Nautic är en komplett serie med toaletter, tvättställ, blandare för badrum och kök, duschar och termostater. Alla fulla med smarta funktion för varje projekt.



**Tvättställsblandare Nya Nautic**  
RSK 8278500 – Energiklass A  
RSK 8278510 – Energiklass A, blyfri  
RSK 8278499 – Energiklass C



**Köksblandare Nya Nautic**  
RSK 8312146 – Energiklass A, blyfri  
RSK 8311462 – Energiklass B  
RSK 8311460 – Energiklass C



**Köksblandare låg Nya Nautic**  
RSK 8312141 – Energiklass A, blyfri  
RSK 8311475 – Energiklass C



**Toalettstol Nautic 1500**  
RSK 7805859



**Toalettstol Nautic 1591**  
RSK 7813705  
Med extra stor fot som täcker märken efter gammal toalett.



**Vägghängd toalett Nautic 1522**  
RSK 7819929  
Vägghängd toalettstol med släta ytor. Hygienic Flush och utrymme mellan tank och vägg för enklare rengöring och bättre hygien.



**Duschpaket Nya Nautic 2.1 - termostat inkl. duschset**  
RSK 8350171 – Energiklass A  
RSK 8350172 – Energiklass A, blyfri



**Duschblandare Nya Nautic**  
RSK 8350174  
Rörslutning nedåt.

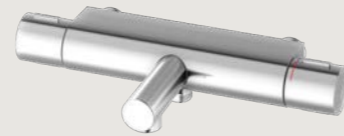

**Badkarsblandare Nya Nautic - termostat**  
RSK 8245041



**Vägghängd toalett Nautic 1530**  
RSK 7822035  
Flexibelt bultavstånd: c-c 180/230 mm



**Förspolningsset Nya Nautic - termostat**  
RSK 8350169  
Framtagen för storkök där inga detaljer är för små för att säkerställa en god ergonomi.



**Handfat Nautic 5550**  
RSK 7455064 – 50 cm  
**Tvättställ Nautic 5556**  
RSK 7455072 – 56 cm  
**Tvättställ Nautic 5560**  
RSK 7455082 – 60 cm  
För bult/konsol montage.



**Tvättränneblandare Nya Nautic**  
RSK 8246915

Scanna koden för fullständigt Nautic sortiment.



**Sensoric**  
RSK 8430014 – 130 mm, blyfri  
RSK 8430012 – 160 mm, blyfri  
RSK 8430013 – 240 mm, blyfri  
Sparar vatten och energi genom sensorns funktion.



**Duschblandare Nya Nautic**  
RSK 8350245 – Standard  
RSK 8352008 – Blyfri  
Utlopp nedåt.



**Takdusch Nautic**  
RSK 8231044 – Round  
RSK 8283396 – Square  
En blandare med smarta funktioner och en harmonisk design som håller över tid.



**Takdusch Nya Nautic 2.2**  
RSK 8350162 – Energiklass A, blyfri



**Takdusch Public**  
RSK 8350399  
Duschpaketet består av:  
**Duschblandare Nya Nautic - termostat** – RSK 8350168  
**Duschset Public** – RSK 8231126

# Bostäder & lägenheter

När vi började med badrum hade de flesta toaletten ute på gården. Sedan dess har vi tagit Sverige från lortigt till rent och utvecklat lösningar för såväl miljonprogram som energikriser. Vi är en väl beprövad partner för varje bostadsprojekt och erbjuder helhetslösningar som både beställare, fastighetsägare, förvaltare och boende kommer att uppskatta.





# Nyproduktion

Oavsett vilken typ av bostäder du ska bygga, från små och budgetvänliga till stora och exklusiva, hittar du rätt produkter i vårt sortiment.

Vi erbjuder ett komplett sortiment av toaletter, tvättställ, blandare och möbler. Alla med smart funktion och hög kvalitet som gör badrumslivet vackrare under lång tid framöver.

Med våra högt ställda hållbarhetsmål blir det enkelt att nå önskad miljöcertifiering för din fastighet (till exempel Miljöbyggnad, BREEAM, LEED). Vi var först med att lansera A-klassade blandare, och många av våra produkter är utrustade med smart teknik som spar både vatten och energi.

Vi har även god tillgång på reservdelar vilket gör det lättare att förvalta och underhålla istället för att slita och slänga.

”Vi är supernöjda!”

**Johan Görtz**  
Görtz Fastigheter



## Case Kvarteret Fåfängan

I nybyggnadsprojektet Kvarteret Fåfängan i Örebro har Gustavsberg i nära samarbete med LG Contracting, en del av installationskoncernen Instalco, levererat WC-stolar och blandare till ett bostadsprojekt med tydligt fokus på hållbarhet, kvalitet och långsiktighet.

### FUNKTIONELLA OCH DRIFTSÄKRA PRODUKTER

Till projektet valdes Gustavsbergs Nautic WC-stolar och blandare, väl beprövade produkter som kombinerar hög funktionalitet, låg vattenförbrukning och lång livslängd. Lösningarna är anpassade för flerbostadshus med höga krav på driftssäkerhet och enkel service, vilket gör dem till ett tryggt val för både fastighetsägare och installatörer. LG Contracting har ansvarat för installationerna och arbetar med kundanpassade, energieffektiva och hållbara lösningar inom värme och sanitet, med minsta möjliga miljöpåverkan.

### HÅLLBARHET I FOKUS

Bakom projektet står Görtz Fastigheter – ett anrikt familjeföretag med ett tydligt framtidsfokus. Hållbarhet genomsyrar hela verksamheten, från förvaltning och utveckling av fastigheter till skapandet av trygga och attraktiva miljöer där människor trivs. I Kvarteret Fåfängan har stort fokus

lagts på hållbara materialval och användning av lokala leverantörer för att minska transporternas miljöpåverkan. Dessutom förbereddes det för solceller för att ytterligare energieffektivisera och framtidssäkra bostäderna.

### ATTRAKTIVT BOENDE MITT I ÖREBRO

Kvarteret Fåfängan omfattar 245 hyreslägenheter och är centralt beläget i Örebro med gång- och cykelavstånd till stadens utbud. I närheten finns resecentrum med goda tåg- och bussförbindelser, liksom mataffärer, gym och rekreationsområden som slottet, stadsparken och Rynningeviken.

I bottenplan finns lokaler för olika verksamheter och på innergården ett trivsamt torg med uteservering. De boende har även tillgång till en privat, grönskande innergård med gräsytor, planteringar samt grillplatser, en miljö som främjar både gemenskap och livskvalitet.



**Tvättställsblandare Nya Nautic**  
 RSK 8278500 – Energiklass A  
 RSK 8278501 – Energiklass A, inkl silpluggsventil  
 RSK 8278510 – Energiklass A, blyfri  
 RSK 8278499 – Energiklass C

**Tillbehör**  
 Pushdown ventil  
 RSK 8573463  
 Silpluggsventil  
 RSK 8573476



**Köksblandare Nya Nautic**  
 RSK 8312146 – Energiklass A, blyfri  
 RSK 8311468 – Energiklass B, blyfri  
 RSK 8311462 – Energiklass B  
 RSK 8311460 – Energiklass C

**Tillbehör**  
 Stabiliseringsstag  
 RSK 8591948  
 Anslutningsvinkel  
 RSK 8437046



**Duschpaket Nya Nautic 2.1 – termostat**  
 RSK 8350171 – Energiklass A  
 RSK 8350172 – Energiklass A, blyfri

**Tillbehör**  
 Tvålhylla  
 RSK 8239523  
 Badkarspip  
 RSK 8441053



**Toalettstol Nautic 1500**  
 RSK 7805859 – För limmontage  
 RSK 7805848 – För skruvmontage  
 RSK 7805002 – Slim seat, soft close, C+

**Vägghängd toalett Nautic 1530**  
 RSK 7822035  
 RSK 7822033 – Slim seat, soft close  
 RSK 7822034 – Slim seat, soft close, C+



**Toalettstol Estetic**  
 RSK 7763435 – Vit  
 RSK 7805008 – Svart

**Vägghängd toalett Estetic**  
 RSK 7763159 – Vit  
 RSK 7820028 – Svart



**Handfat Nautic 5550**  
 RSK 7455064 – 50 cm  
**Tvättställ Nautic 5556**  
 RSK 7455072 – 56 cm  
**Tvättställ Nautic 5560**  
 RSK 7455082 – 60 cm  
 För bult/konsol montage.

**Tillbehör**  
 Vattenlås  
 RSK 8074876 – Väggsanslutning  
 RSK 8074879 – Golvanslutning  
 Pushdown ventil  
 RSK 8573463 – Krom  
 RSK 8560073 – Matt svart



**Tvättställsblandare Estetic**  
 RSK 8277605 – Krom  
 RSK 8275955 – Matt svart



**Kök Atlantic**  
 RSK 8310777 – Krom,  
 energiklass B, blyfri  
 RSK 8312290 – Matt svart,  
 energiklass B, blyfri



**Pull-off Duo Estetic**  
 RSK 8316004 – Krom  
 RSK 8316005 – Matt svart

**Tillbehör**  
 Diskmaskinavstängning  
 RSK 8394058 – Krom  
 RSK 8394060 – Matt svart

Scanna koden  
 för att se alla  
 köksblandare.



**Duschpaket Atlantic**  
 RSK 8350149 – Energiklass A, blyfri



**Takdusch Estetic Round**  
 RSK 8350198 – Krom  
 RSK 8350199 – Matt svart



**Duschset Round**  
 RSK 8320227 – Krom  
 RSK 8320303 – Matt svart



**Tvättställsblandare Atlantic**  
 RSK 8277893 – Krom,  
 energiklass A, blyfri  
 RSK 8275949 – Matt svart,  
 energiklass A, blyfri

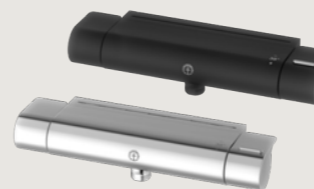

**Duschblandare Estetic**  
 RSK 8350196 – Krom  
 RSK 8350197 – Matt svart



**Vägghängd toalett Graphic med HygienicTwist**  
 RSK 7822113 – Vit

**HygienicTwist**  
 Kraftfull spolning och utan  
 spolkant för enklare rengöring.



# Renovering & ROT

Vi erbjuder även helhetslösningar för dig som ska renovera badrum i en befintlig byggnad. I vårt sortiment hittar du toaletter, tvättställ, blandare och möbler för stora och små badrum. Med flexibla installationslösningar blir många av våra produkter idealiska för ROT-projekt där befintliga rördragningar kan variera.

Vår vägghängda WC med flexibelt bultavstånd är ett exempel som underlättar vid renovering. Önskar du däremot en golvstående variant kan vi erbjuda en modell med extra bred fot, bra när den tidigare toaletten lämnat märken i golvet. Ett annat exempel som lämpar sig väl för renovering är vårt takduschset Vaska. Det kan du montera på befintlig 40 c-c rördragning utan att behöva borra ytterligare hål i väggen.

Våra högt ställda hållbarhetsmål gör det enkelt att nå önskad miljöcertifiering för din fastighet (till exempel Miljöbyggnad, BREEAM, LEED). Vi var till exempel först med att lansera A-klassade blandare och många av våra produkter är utrustade med smart teknik som spar både vatten och energi. Vi har även god tillgång på reservdelar vilket gör det lättare att förvalta och underhålla istället för att slita och slänga.





**Toalettstol Nautic 1591**  
RSK 7813705  
Stor fot: täcker märken efter gammal toalett, för skruvmontage.



**Toalettstol Nautic 1591**  
RSK 7813710 – Tvättställsansl t.v.  
RSK 7813711 – Tvättställsansl t.h.

**Toalettsits Nautic**  
RSK 7880823



**Toalettstol Nautic 1596**  
RSK 7805051 – Stor fot, förhöjd modell, utan sits

**Toalettsits Nautic**  
RSK 7880823

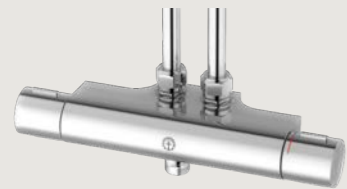

**Duschblandare Nya Nautic – termostat**  
RSK 8350178  
40 c-c, utlopp nedåt, röranslutning uppåt.



**Duschblandare Nya Nautic – termostat**  
RSK 8350174  
40 c-c, utlopp nedåt, röranslutning nedåt.

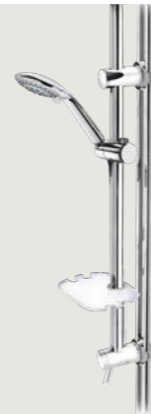

**Duschset**  
RSK 8194881  
Vaska monteras på anslutningsrör Ø15 alt Ø12.



**Duschpaket Nya Nautic 2.1 – termostat**  
RSK 8350180  
Inkl. duschset, energiklass A, röranslutning kan skiftas, vaska. 40 c-c



**Duschpaket Nya Nautic 2.1 – termostat**  
RSK 8350181  
Inkl. duschset, energiklass A, blandarfäste 160/40 c-c

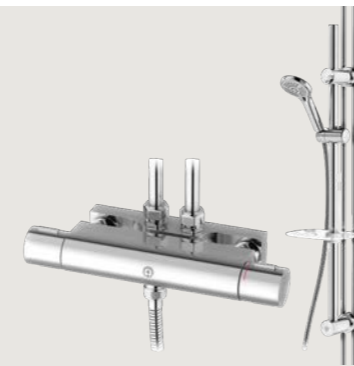

**Duschpaket Nya Nautic 2.1 – termostat**  
RSK 8350182  
Inkl. duschset, vaska, energiklass A, blandarfäste 160/40 c-c



**Takdusch Nya Nautic 2.2**  
RSK 8350179  
40 c-c, blyfri, energiklass A, genomgående röranslutning.



**Takdusch Atlantic Round**  
RSK 8350152  
40 c-c, genomgående röranslutning.



**Blandarfäste 160/40 c-c**  
RSK 8267010  
**Blandarfäste 160/40 c-c förutanpåliggande rördragning.**  
Kan vändas upp/ner.



**Fäste för duschset**  
RSK 8218320  
Vaskapuckar för montering av duschset på befintlig 40 c-c rördragning.



**Tvättställsblandare Nya Nautic**  
RSK 8278499  
Energiklass C



**Köksblandare Nya Nautic – hög pip**  
RSK 8311460 – Energiklass C, DM-avstägning  
RSK 8311459 – Energiklass C

Problemen är ofta stora och invecklade, därför vill vi erbjuda en enkel lösning."

Thomas Göransson  
Landschef Sverige

# Modernisera din fastighet med Tappvattenkollen

Omoderna och ineffektiva vattensystem innebär onödiga utgifter för dig som fastighetsägare. Inom kort kommer de även att bli en belastning med tanke på rådande hållbarhetsnormer.

På Gustavsberg har vi en lång historia av att utveckla innovativa lösningar för effektiva vattensystem. I dag ligger våra produkter i framkant vad gäller till exempel:

- energieffektivitet
- vattenförbrukning
- CO<sub>2</sub>-utsläpp
- långsiktig tillgång på reservdelar
- uppgradering av äldre system för vatten- och energibesparing.

Med vår unika kompetens kan vi modernisera hela din fastighets vattensystem. Genom att optimera varje del, från vattenanslutning till avloppsanslutning, kan vi skapa långsiktiga ekonomiska värden i form av lägre förbrukning och stabilare drift med färre stopp. Och när vi säkerställer att alla rådande regler uppfylls skapas även sociala värden i form av ökad komfort och minskad risk för sjukdomar.

## Stick ut bland offerterna

Med oss som partner kan du erbjuda potentiella kunder en total och anpassad översyn av deras hela tappvattensystem. Detta sker i tre steg:

1. En av våra vatten- och energikon-sulter genomför en besiktning.
2. Vi skapar en åtgärdslista tillsammans med er.
3. Vi stöttar genom hela planerings- och genomförandefasen.

Förutom att optimera din investering och leverera ett perfekt tappvattensystem kan vi även integrera regionella ansvar och risker men även utvärdera och planera för återbruk.

Tjänsten kostar 20.000:- per objekt. Läs mer på [gustavsberg.com/se/proffs/tappvattenkollen](https://gustavsberg.com/se/proffs/tappvattenkollen)

## Case Sandhamn Seglarhotell

I Stockholms skärgård ligger vackra Sandön, som kanske mest är känt för den klassiska semesterparadiset Sandhamn. Under vinterhalvåret råder en lugn tillvaro på ön men på sommaren är besökarna desto fler.

Något som gjorde att uttaget från Sandöns vattentäkt flera gånger varit kritiskt högt. Detta kan få allvariga kortsiktiga konsekvenser men också leda till permanent skada då saltvatten lätt kan tränga in i en överutnyttjad vattentäkt.

I Sandhamns centrum ligger det anrika seglarhotellet. En samlingsplats där många semesterfirare äter och bor. När det stod klart att något måste göras åt vattenförbrukningen på ön inledde hotellet ett samarbete med Gustavsberg genom tjänsten Tappvattenkollen. Resultatet blev inte bara nya, vattenbesparande produkter, utan även en översyn och modernisering av hela tappvattensystemet.

”För oss är det en självklarhet att se hela tappvattensystemet som en helhet. Vi ser allt för ofta hur det görs små, lokala insatser på en plats som sedan leder till en störning i en annan del av systemet. Det är först när vi ser till att allt fungerar tillsammans som vi kan nå de verkliga vinsterna”, säger Mattias Virsgård på Gustavsberg AB.



”Det är först när vi ser till att allt fungerar tillsammans som vi kan nå de verkliga vinsterna.”

**Mattias Virsgård**  
Gustavsberg AB

# Vård & omsorg

Ingen annanstans är kraven på badrum så stora som i vården. Det gäller hygien såklart men även hållbarhet, tillgänglighet och energiförbrukning. Samtidigt är vården i ständig utveckling och vi fortsätter att utveckla nya lösningar tillsammans med landets sjukhus. På så sätt kan vi erbjuda säkra och pålitliga badrum där det verkligen gäller.





# Care – i samarbete med vården

Produktserien Gustavsberg Care är utvecklad i nära samarbete med vårdens instanser. Genom detta projekt är vi ensamma om att kunna erbjuda olika produkttyper som tillsammans möter "riktlinjer för vårdhygieniska aspekter".

I sortimentet hittar du ett komplett utbud av anpassade produkter för varje vårdrum. Till exempel ergonomiska tvättställ och toaletter med armstöd och förhöjd spolknapp. Ett annat exempel är våra dräneringsventiler som underlättar renhållning och minskar risken för legionella. Med oss som helhetsleverantör kan vi garantera kvalitet, funktionalitet och hållbarhet. Om något till slut ändå skulle behöva lagas har vi tänkt på det med. Gustavsberg Care är designad för att vara enkel att reparera och dessutom garanterar vi att tillhandahålla reservdelar i minst 10 år efter att produkterna utgått ur sortimentet.



**Tvättställsblandare Nautic Care**  
RSK 8278509 – Energiklass A

150 mm pip  
RSK 8278515 – Energiklass A, blyfri  
RSK 8064002 – Blyfri, laminärt flöde

**Tillbehör**  
Bottenventil Care  
RSK 8560003



**Köksblandare Nautic Care**  
RSK 8062007 – Energiklass A, blyfri, DM-avstägning  
RSK 8062005 – Energiklass A, blyfri



**Duschpaket Care**  
RSK 8061000 – Duschpaket inkl termostat 160cc, dräneringsventil, slang, handdusch.  
RSK 8350160 – Duschblandare  
RSK 8194882 – Sprialslang

**Tillbehör**  
Dräneringsventil  
RSK 8218144



**Köksblandare Nautic Care**  
RSK 8062006 – Energiklass A, blyfri, DM-avstägning  
RSK 8062004 – Energiklass A, blyfri



**Tvättställspaket Nautic**  
RSK 7591023 – 50 cm

Komplett paket med tvättställ, blandare, bottenventil och vattenlås utvecklade enligt "Riktlinjer för vårdhygieniska aspekter".



**Tvättställspaket Nautic**  
RSK 7591024 – 60 cm

Komplett paket med tvättställ, blandare, bottenventil och vattenlås utvecklade enligt "Riktlinjer för vårdhygieniska aspekter".



**Tvättställspaket Nautic RWC**  
RSK 7591025 – 60 cm

Komplett paket med tvättställ, blandare, bottenventil och vattenlås utvecklade enligt "Riktlinjer för vårdhygieniska aspekter".



**Vägghängd toalett 4G01**  
RSK 7819921 – Förlängd, utan sits

**Vägghängd toalett 4G95**  
RSK 7819922 – Förhöjd, utan sits



**Vägghängd toalett Nautic 1522**  
RSK 7805083 – Hårdsits, Soft close och vingmutterfästen  
RSK 7819941 – Utan sits



**Toalettstol Nautic 1546**  
RSK 7820036 – Hög modell, hårdsits, softclose och vingmutterfästen  
RSK 7811046 – Utan sits



**Armstöd med sits Nautic 3055**  
RSK 8980219

**Armstöd med sits Nautic 305502**  
RSK 7828118 – Softclose

**Pappershållare till armstöd**  
RSK 8980061



**Armstöd 1711 utan stödben**  
RSK 8980147 – För väggmontage utan stödben, uppfällbart

**Armstöd 1811 fast stödben**  
RSK 8980148 – För väggmontage utan stödben, uppfällbart

**Armstöd 1713 – höj- & sänkbar**  
RSK 8980149 – För väggmontage med teleskopben, uppfällbart

**Pappershållare 1714**  
RSK 8980150 – Pappershållare att fästa i armstöd 1711/1712/1713



**Caresits 3060**  
RSK 7880827 – Vit  
RSK 7880828 – Röd  
RSK 7880829 – Blå  
RSK 7880830 – Svart

**Toalettsits Nautic – Familjesits**  
RSK 7824099 – Vit, Softclose

Scanna koden  
för att läsa mer om  
Gustavsberg Care



**Tvättställspaket Public RWC**  
RSK 7591026 – 60 cm

Komplett paket med tvättställ, blandare, bottenventil och vattenlås.

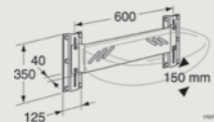

**Justerbar väggkonsol 1707 för bultmonterade tvättställ**  
RSK 8980143

Justerbar höjd 150 mm.



**Tvättställslyft 1704**  
RSK 8980140

Passar alla bultmonterade tvättställ < 22 kg, höj- och sänkbar (315 mm, spaken kan placeras på höger eller vänster sida.



## Case Bromma Sjukhus

I samband med om- och tillbyggnaden av Bromma Sjukhus har Gustavsberg, i nära samarbete med Rörinstallationer i Karlstad, levererat VVS-produkter anpassade för dagens höga krav inom vårdmiljöer. Projektet omfattade renovering av en befintlig sjukhusbyggnad från 1970-talet, som kundanpassades för att möta moderna behov av funktion, hygien och hållbarhet.

### ANPASSADE PRODUKTER FÖR SJUKHUSDRIFT

Till projektet levererade Gustavsberg WC-stolar, tvättställ och blandare särskilt utvalda för sjukhusmiljö. Produkterna kombinerar hög hygienstandard, driftsäkerhet och lång livslängd, avgörande faktorer i en verksamhet med kontinuerlig användning och höga krav på tillgänglighet. Rörinstallationer i Karlstad, med sin specialkompetens inom sjukhuspro-

jekt, har varit en viktig samarbetspartner genom hela processen, från projektering till färdig installation.

### KVALITET SOM MÖTER HÅLLBARHETSKRAV

Byggnaden är LEED-certifierad, vilket ställer höga krav på materialval, resurseffektivitet och produktprestanda. Gustavsbergs och Vattets lösningar har bidragit till att uppfylla dessa krav, samtidigt som de erbjud-

er hög kvalitet till ett konkurrenskraftigt pris.

### EN VIKTIG DEL AV ETT VÄXANDE OMRÅDE

Bromma Sjukhus ligger i västra Bromma, ett område som präglas av bostäder, grönområden, skolor och idrottsanläggningar. Platsen har en lång historia inom vård, från Beckomberga sjukhus, som invigdes 1935 som Sveriges största psykiatriska sjukhus, till Medicinskt Centrum som stod klart 1971.

Efter att den tidigare sjukhusverksamheten avvecklades på 1990-talet har området successivt utvecklats. De gamla sjukhusbyggnaderna har omvandlats till bostäder och nya Bromma Sjukhus är i dag en central och framtidsinriktad del av områdets fortsatta utveckling.

# Offentlig miljö

När du ska bygga badrum i till exempel restaurang, hotell eller skola ställs stora krav på produkterna du väljer. Vi erbjuder badrumslösningar som utvecklats för hårt slitage, enkel rengöring och tillgänglighet. Dessutom bidrar den vackra formen till en trevlig upplevelse för dina besökare.



# Public – tåligt och tillgängligt

Public har designats för att möta behoven av kvalitet, hållbarhet och hygien som offentliga badrums ställs inför.

Genom en väl genomtänkt formgivning har vi kunnat eliminera många vanliga smutsfällor. Samtidigt kan vi erbjuda många smarta funktioner som gör renhållningen ännu enklare. Ytbehandlingen Ceramic+ hindrar smuts och

kalk från att få fäste på porslinet. Och Quick release-funktionen på våra hårditsar möjliggör regelbunden rengöring av hela toaletten.

Med vår långa erfarenhet från både vård och offentlig miljö har vi kunnat utveckla produkter som på riktigt gör offentliga badrum tillgängliga för alla som ska använda det.



“Vi valde Gustavsberg till detta projekt av flera anledningar. Ett bra sortiment som klarar projektets miljökrav, snabb och smidig eftermarknad samt enkelheten att jobba med en helhet från samma leverantör.”

**Robin Clasborg**  
Projektledare Bravida

## Case MIMO, Mölndal

Fastigheten MIMO färdigställdes hösten 2024 och utgör ett av Mölndals mest framträdande kontorshus. Projektet omfattar både en befintlig byggnad och två nyproducerade kontorshus på 17 respektive 11 våningar, sammanlänkade till en modern och sammanhållen helhet. Med sina 40 000 miljöcertifierade kvm, varav cirka 33 000 kvm kontor, är MIMO ett nytt landmärke i Mölndals stadssiluett.

Gestaltningen är omsorgsfullt framtagen för att integreras i Mölndals innerstad. Fasadens uttryck tar avstamp i den historiska tegelstaden och byggnadens höjd harmonierar med den ikoniska kyrkspiran i närheten. I direkt anslutning till huset finns caféer, restauranger, småskaliga butiker, en modern galleria samt kollektivtrafik med tåg, buss och spårvagn – vilket ger fastigheten en oslagbar tillgänglighet.

### MILJÖAMBITIONER OCH CERTIFIERING

MIMO är miljöcertifierad enligt BREEAM nivå Excellent, en klassificering som ställer mycket höga krav

på energianvändning, materialval, inomhusmiljö och livscykelpåverkan. BREEAM är ett av Europas mest etablerade certifieringssystem och betygsätter byggnader i nivåerna Pass, Good, Very Good, Excellent och Outstanding.

För att uppnå en Excellent-certifiering krävdes produktval med dokumenterat låg miljöpåverkan och hög resurseffektivitet – vilket gjorde Gustavsberg till en självklar partner.

### VARFÖR GUSTAVSBERG VALDES

Gustavsberg har levererat WC-stolar och blandare till projektet. En betydande anledning till att produkterna valdes är företagets starka hållbar-

hetsprofil och ett sortiment som tydligt möter BREEAMs krav. På Gustavsberg ses produktens hela livscykel – från råmaterial, via design och konstruktion, till återvinning eller återbruk – som ett ansvar och en central del av utvecklingsarbetet. Den största positiva påverkan i livscykelanalysen uppnås genom:

- hög kvalitet och lång livslängd på produkterna
- effektiv funktionalitet som minskar både vattenförbrukning och resursåtgång
- dokumenterad miljöprestanda som underlättar certifieringsprocessen
- detta var helt i linje med MIMOs höga miljö- och hållbarhetsambitioner.

Att kunna samla flera produkt-kategorier från samma leverantör bidrog till effektivare logistik, färre gränsdragningar och en tryggare driftsättning.



**Toalettstol Public 6600**  
RSK 7805889

**Toalettstol Public 6646  
– förhöjd modell**  
RSK 7805890

**Nautic sits**  
RSK 7880823

Stryktålig rostfri spolknapp  
för publika miljöer.  
Enkelspolning 4 Liter.  
Ceramicplus: Städa lätt och  
miljövänligt.



**Vägghängd toalett Public 6622**  
RSK 7820013

**Nautic sits**  
RSK 7880823



**Fixtur Triomont**  
RSK 3825756



**Handfat Nautic 5540**  
RSK 7455052 – Blandarhål t.v.  
RSK 7455050 – Blandarhål t.h.  
För bultmontage 40 cm.

**Handfat Nautic 5550**  
RSK 7455064

För bult/konsolmontage 50 cm.

**Handfat Nautic 5556**  
RSK 7455072

För bult/konsolmontage 56 cm.

**Handfat Nautic 5560**  
RSK 7455082

För bult/konsolmontage 60 cm.



**Tvättställsblandare Sensoric 1.0**  
RSK 8430014 – 130 mm, blyfri  
RSK 8430012 – 160 mm, blyfri  
RSK 8430013 – 240 mm, blyfri

**Tillbehör**

Transformator  
RSK 8009001 – 9 Volt,  
3 m kabellängd  
Förhöjningssockel Sensoric 1.0  
RSK 8387008 – 240 mm

**Seriekoppling**

RSK 8398045 – Strömadapter  
AC/DC, 3 m  
RSK 8398046 – Elförgrening  
RSK 8398047 – 1 m sladd  
RSK 8398048 – 3 m sladd

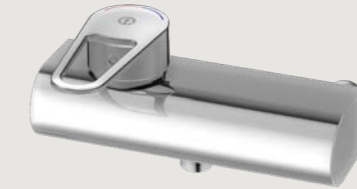

**Duschblandare Nya Nautic  
– ett grepp**  
RSK 8352008 – Blyfri, 160 c-c,  
utlopp nedåt  
RSK 8352009 – Blyfri, 160 c-c  
duschanslutning uppåt

**Svängbar utloppspip – ansl ned**  
RSK 8441005 – 85mm  
RSK 8441006 – 150mm  
RSK 8441007 – 250mm  
RSK 8441008 – 350mm

**Svängbar utloppspip – ansl upp**  
RSK 8441012 – 250mm  
RSK 8441061 – 400mm



**Tvättränneblandare Nya Nautic**  
RSK 8447003 – Eco-Flow max 3 l/m,  
blyfri  
RSK 8246915 – Standard

Scanna koden  
för att läsa mer om  
Gustavsberg Care.



**Tvättställsblandare Nya Nautic**  
RSK 8278510 – Energiklass A,  
blyfri



**Köksblandare Nya Nautic  
– hög pip**  
RSK 8311468 – Energiklass B,  
blyfri, diskmaskinsavstängning



**Förspolningsset Nya Nautic  
– termostat**  
RSK 8350169 – 350 mm pip,  
utlopp uppåt/nedåt, 160 c-c



**Toalettstol 305 barnmodell**  
RSK 7744808



**Spolknapp med ventil**  
RSK 7790425  
För enkelspolning, vandal.



**Tvättställspaket Public RWC**  
RSK 7591026 – 60 cm  
Komplett paket med tvättställ,  
blandare, bottenventil och vattenlås.





## Installatörens självklara val

1974 lanserade vi vår första klämringskoppling och idag erbjuder vi ett komplett sortiment för tappvattensystem från inkommande vatten till tappställe, värme-pannor med mera. Målet har alltid varit att förenkla VVS-installatörens vardag. Med tanke på att vår innovativa lösning kommit att bli en storfavorit verkar det som att vi har lyckats.

### SLIPP FÖRDELARSKÅP

System Vatette är ett komplett produktsortiment för VVS-proffs som består av kopplingar, väggenomförings-system, väggfördelning, kulventiler, väggkopplings-system, tappventiler och utomhuskranar. Med Vatette Väg-gfördelning V6 tas tappvattenfördelning till en ny nivå utan skrymmande och dyra fördelarskåp. Från stammen dras kall- och varmvatten till väggfördelaren, som ryms till exempel i en tvättställskommod eller jämte en tvättmaskin. Därifrån fördelas vattnet vidare till tvättställ, tvättmaskin, dusch, kök med mera.

### LÄTTPLACERAT OCH VATTENSKADESÄKERT

Både Vatette Väg-gfördelare V6 och Vatette Lägenhets-mätning V6 ryms i de flesta tvättställskommoder. Säkerställt alltid måtten på kommoden under planeringsstadiet. Väg-gfördelarna kan monteras stående, liggande eller i U-form. Andra placeringar kan var jämte tvättmaskin eller synligt under tvättställ. I Vatette Projekteringsguide visas ett antal av de mest användbara fördelarna med modellnummer, ingående RSK-nummer samt måttsatta med rekommenderade placeringar i en Artic-kommod 60 cm från Gustavsberg. För en enkel projektering finns beräkningsbara typmodeller i Magi-CAD och Wikells byggberäkningar.

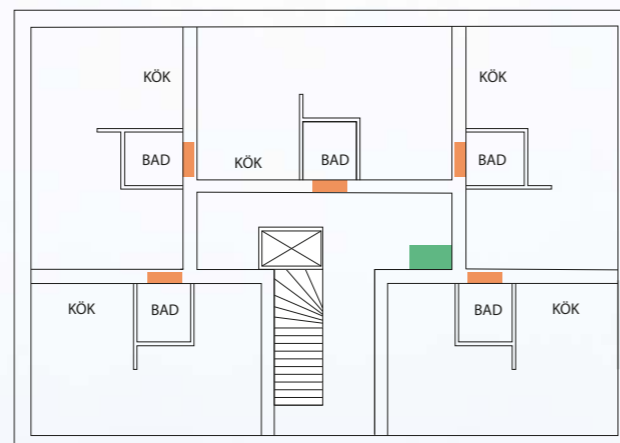
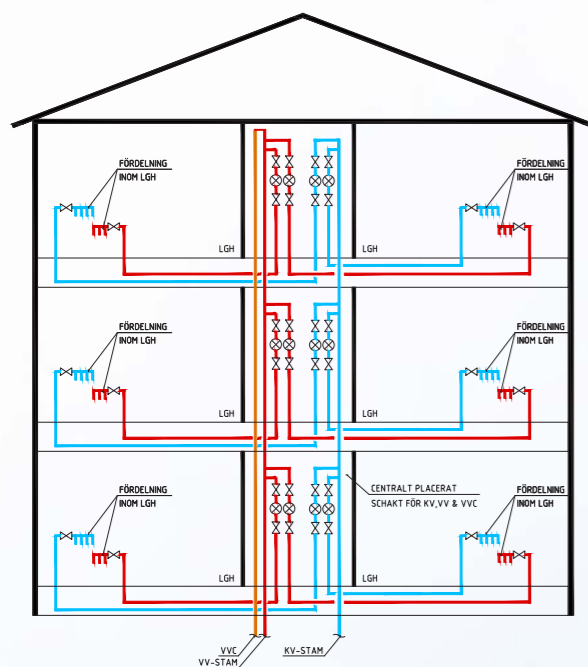

- 5 stammar med fördelarskåp
- 1 stam med Väggfördelning V6

#### STAM I FLERBOSTADSHUS

Med Väggfördelning V6 finns stor flexibilitet i var tappvattenstammar kan placeras. Med exempelvis en central placering av stammar i trapphus/trapphall kan eventuella vattenmätare och avstängningar placeras lätt åtkomligt för driftpersonal. Från huvudstammen matas sedan respektive fördelare i lägenheterna. Vid större avstånd eller behov av kortare väntetider kan enstaka tappställen matas separat från stam.

#### VATETTE V6 KONFIGURATOR

I vår konfigurator kan du enkelt planera väggfördelningen genom att bygga ihop fördelare. Det går att placera ut blandarfästen, tappventiler och kopplingsbrickor för en komplett produktlista. Den kan exporteras ut som PDF och Excel-lista för att förenkla kalkyl och inköp. Konfiguratoren hittar du på [vatette.se](http://vatette.se) under Planera och montera.



#### ENERGISMART FÖRDELNING

En energibov i nybyggda fastigheter är VVC-förluster. En anledning till detta är användning av flera separata stammar. Med Vatette Väggfördelning V6 används endast en försörjande stam innehållande VV, KV och VVC, vilket minskar dessa förluster. Ett femvåningshus med planlösning enligt exemplet ovan ger en teoretisk besparing på ca 3300 kWh/år, men enligt flera undersökningar kan den i praktiken bli ännu större då det oftast saknas tillräckligt utrymme för att isolera stammarna i skåpet tillräckligt väl. Vid stam i trapphus finns däremot gott om plats för isoleringen.



## Viktiga fördelar

#### 1. ENKLARE PROJEKTERING

Både projektering och logistik blir enklare eftersom Vatette Väggfördelare V6 installeras med standardkomponenter från System Vatette. Behovet av lägenhetsanpassade lösningar minskar och det går enkelt att komplettera vid behov utan att riskera förseningar på grund av långa leveranstider.

#### 2. BÄTTRE SLUTRESULTAT

Att slippa en eller två stora luckor i det nya badrummet ger garanterat nöjdare kunder. Det snyggaste fördelarskåpet är det som inte finns! Bostadsytan ökas och byggprocessen förenklas då en installation med Vatette Väggfördelning V6 (Dy16-rör) ryms i en 70 mm regelvägg jämfört med ett fördelarskåp som kräver 95-170 mm.

#### 3. BÄTTRE ARBETSMILJÖ

Fördelarskåp är tunga och otypliga att installera. Med Vatette Väggfördelare V6 blir installationen snabbare, lättare och smidigare.

#### 4. KONSTNADEFFEKTIVT

Enkel projektering, standardkomponenter och en smidigare installation ger en stor kostnadsbesparing jämfört med fördelarskåp. Den säljbara bostadsytan ökar då Vatette Väggfördelare V6 inte kräver en lika tjock vägg som ett skåp. Reducering av antalet stammar och VVC ger en stor energi- och kostnadsbesparing.

#### 5. VATTENSKADESÄKERT

Alla skarvar hamnar utanför vägg. Vid ett läckage från rörsystemet hamnar vattnet utanför väggens ytskikt. Vattenläckor från fördelarskåp däremot, riskerar att hamna i vägg och bjälklag.

#### 6. VATETTE VÄGGENOMFÖRINGS-SYSTEM V6 BLÅ

För en stabil och vinkelrät rörgenomföring används Vatette Väggenomföringssystem V6 Blå. Olika förutsättningar kräver olika infästningar för bockfixturen. Därför finns både fixturplåtar och de innovativa montageplattorna. Kopplingsbricka V6 Blå monterar på bockfixturens gänga utan håltagning i tätskikt och kakel. Slutresultatet blir både vattenskadestarkt och stilrent. Kopplingsbricka V6 Blå passar endast på Bockfixtur V6 Blå.

#### 7. VATETTE VÄGGENOMFÖRINGS-SYSTEM V6 GRÖN

För en snabb och enkel rörgenomföring används Bockfixtur V6 Grön. Den monteras med fixturplåtar (samma som till den blå bockfixturen), montageplatta eller skruvas i kortling. Alla Vattettes traditionellt skruvade Väggbricker V6 Grön är anpassade till den gröna bockfixturen. Dessa finns som 1-5-rörs, Dy10/12/15/16/20.

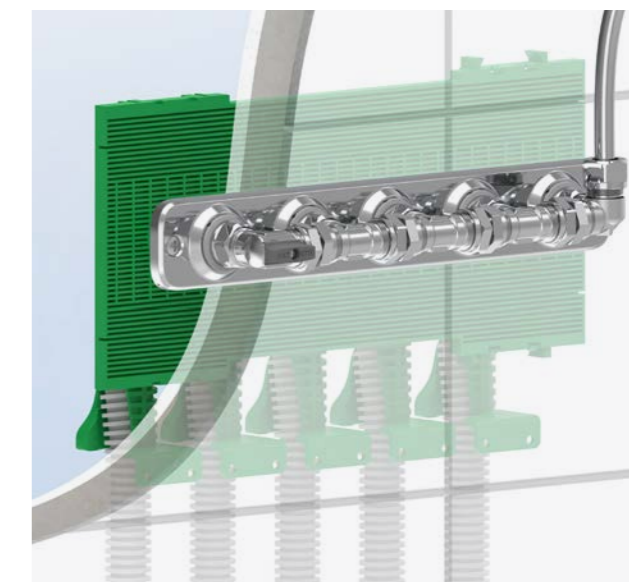

# Vatette Läckagebrytare

En dold vattenläcka kan ställa till med stora skador innan den upptäcks. Nu finns en smart lösning, Vatette Läckagebrytare.

Läckagebrytaren övervakar och skyddar mot vattenskadorna lokalt genom att stänga kulventilen om ett läckage uppstår och sensorn blir blöt. Kontrollpanelen blinkar rött samt larmar med en ljudsignal. Om appen används fås också en larmnotis i mobilen. På så vis stoppas en vattenläcka snabbt, innan den hunnit ställa till med omfattande skador.

Vatette Läckagebrytare består av motor, sensor, kontrollpanel och nätadapter. Motorn klickas fast på de

flesta av Vatettes kulventiler och väggfördelare. Sensorn placeras på ställen där risk för läckage finns till exempel under diskbänk, handfat, på golv i tvättstuga eller under vattenanslutna hushållsapparater som disk- och kaffemaskin. Följ Säker Vattens regler gällande vattentäta uppsamlingstråg under vattensansluten utrustning.

Läckagebrytaren kan anslutas till Wi-Fi och mobil-appen Vatette Läckagebrytare för larmnotiser, styrning och schema, men den fungerar även utan Wi-Fi och app. Vattnet kan sättas på/stängas av med knappen på kontrollpanelen, i appen, med schema eller vattentimer. För extern styrning, med till exempel närvarosensor/larm/frostvakt, kan kabel anslutas till kopplingsplinten.



## Case Missförstånd ledde till bättre skydd mot vattenskadorna

Att skydda kök i kommersiella fastigheter glöms lätt bort. Om kaffemaskinen börjar läcka när ingen vistas i lokalen kan skadan bli omfattande. Ängby rör hjälpte ett större fastighetsbolag att säkra upp sina 45 kontorslokaler genom att installera Vatette Läckagebrytare.

– Jag älskar idén med motorerna som man bara klickar på Vatette-ventilen. Det är ju toppen, säger Danne Rosendahl, grundare av Ängby rör.

Idag är det vanligt att kontorslokaler har flera vattenanslutna apparater i kök, pentryn och konferensrum. Hela 35 % av alla rapporterade vattenskadorna 2022 skedde i köksmiljö. Om exempelvis en kaffemaskin börjar läcka utanför kontorstid när ingen vistas i lokalen kan det bli en mycket omfattande vattenskada. Trots detta installeras sällan tillräckliga läckageskydd.

När Danne Rosendahl, VVS-installatör och grundare av Ängby rör skulle installera en kaffemaskin på ett kontor hos ett större fastighetsbolag blev det problem. Ett missförstånd vid beställningen av kaffemaskinen hade gjort att en waterblock saknades, en ventil som stänger av vattnet efter ett visst flöde om slangen brister. Att installera kaffemaskinen utan något som helst skydd var inget alternativ för Danne som är noga med kundnöjdheten och att följa Säker Vattens direktiv. Då kom han att tänka på att System Vatette hade lanserat en läckagebrytare, som

kunde vara ett alternativ. Den skulle till och med ge kunden ett ännu bättre skydd mot vattenskadorna än den waterblock som saknades. Danne beskrev funktionen för kunden, att en läckagebrytare kan kopplas på varm- och kallvatten under diskbänken och sensorer övervakar all utrustning som kan orsaka läckage. Fastighetsbolaget, som hyr ut en stor mängd kontor med kök, tyckte att läckagebrytaren verkade som en bra lösning. Så bra att de bad Danne att installera den i alla deras kontorsfastigheter runt om i Stockholm.

– Kunden tyckte att det lät som en toppenidé och jag gjorde en besiktning av alla 45 kontoren. Vissa kök hade både två kaffemaskiner, ismaskin och två diskmaskiner. Då fick vi skarva sensorerna, men det gick alltid att lösa, berättar Danne.

Tack vare att läckagebrytarens motor klickas fast på Vatette Kulventiler så blev installationen enkel. Danne har arbetat med kopplingar från System Vatette i många år och har alltid uppskattat systemet. Flexibiliteten gjorde det lätt att lösa installationen även där det behövde installeras en ny kulventil.

System Vatette är mest känt för att tillverka kopplingar för tappvattensystem, men är också en av de som var först med att utveckla en vattenfelsbrytare. Den skyddar hela tappvattensystemet i en villa, både mot dropläckage och stora läckage. Däremot saknades möjligheten att skydda andra typer av byggnader, som exempelvis kontor. Därför utvecklades ett komplement, Vatette Läckagebrytare, som övervakar och skyddar vattenanslutna apparater lokalt.

### FAKTA OM VATTENSKADOR

- 35 % av alla rapporterade vattenskadorna 2022 skedde i kök.
- 52 % av vattenskadorna i kök kom från installerad utrustning.

### KÄLLA

Rapport från Vattenskadecentrum, 2022.



## Case Vattenskadorna stoppades i Jönköpings skolor

Tänk dig en jordfelsbrytare och en timer i ett – fast för vatten istället för el. Vattete läckagebrytare innebär färre vattenskador för fastighetsägare. I Jönköpings kommun har Vattete läckagebrytare installerats på flera skolor med lyckat resultat.

En vattenskada kan slå hårt mot både ekonomi och verksamhet. För skolor, kontor och idrottshallar innebär den inte bara dyra renoveringar utan även inställda lektioner, stängda lokaler och missnöjda användare. I Jönköpings kommun har en smart läckagebrytare från Vattete installerats i skolor och resultaten märks direkt. Färre incidenter, nöjdare städpersonal och en helt ny trygghet för de som ansvarar för fastigheterna.

Utmaningarna är ofta vardagsnära: elever som blockerar handfat för att svämma över toaletter, eller spolslangar i städcentraler som glöms påslagna och fyller golvet med vatten. Med läckagebrytaren stoppas problemen automatiskt innan skadorna hinner bli stora. I ett test kopplades även en ljussensor till systemet, vilket gör att vattnet stängs när lampan släcks. En enkel men effektiv lösning som sparar både vatten och irritation.

Vattete Läckagebrytare stänger av vattnet automatiskt vid läckage och fastighetsförvaltare kan ställa in hur länge vattnet som längst ska stå på.

Produkten består av en motor och en kontrollpanel. Den fungerar som en vattentimer, men kan även kopplas till belysning, lås, larm eller andra system. Alternativt kan läckagebrytaren kompletteras med en sensor som stänger av vattnet direkt när den kommer i kontakt med fukt.

– Läckagebrytaren är som en jordfelsbrytare för ditt vattensystem, säger Martin Schildt, vd på VVS-företaget Mantor.  
– Det är en enkel produkt att hantera och installera till en låg kostnad. Att kunna ställa in tiden för vattnet så enkelt med Bluetooth är pricken över i:et.”

Martin Schildt ser också en stor potential i hur brett produkten kan användas: från skolor, kontor och

hotellrum till små detaljer i vardagen, som kaffemaskiner i personalutrymmen.

– Alla offentliga miljöer där du har vatten borde ha en sådan här lösning, säger han.

– Även bostadsrättsföreningar och villor kan bespara sig både pengar och lidande genom att förhindra läckage redan vid källan, och på så vis undvika en kostsam renovering.

I Jönköping planeras nu fler installationer i kommunens skolor och städcentraler. Ambitionen är tydlig: minimera skador, säkra verksamheten och skapa långsiktig trygghet.

### SÅ FUNGERAR VATTETE LÄCKAGEBRYTARE

- **Automatisk avstängning:** läckagebrytaren kan kopplas till en timer eller andra system för att kontrollera vattentillförseln, med den kompletterande sensorn stängs vattnet av direkt när den upptäcker fukt.
- **Flexibel styrning:** via kontrollpanel, app, schema, timer eller ljussensor.
- **För alla miljöer:** skolor, städcentraler, kontor och hotellrum, men fungerar lika bra i bostadsrättsföreningar eller i enskilda lägenheter och villor.



## Nya BBR, Branschrekommendationer Kök och Säker Vatten 2026, vad innebär det egentligen?!

### BBR – BOVERKETS BYGGREGLER

Boverkets Byggregler är till för att säkerställa att byggnader i Sverige är säkra och uppfyller krav på säkerhet, hälsa, tillgänglighet, energihushållning och god byggnadspraxis. 1 juli 2025 gjordes en större uppdatering. Som ersättning för de allmänna råden (som ibland kunde stå i konflikt med Säker Vatten) är det nya regelverket mer funktionsbaserat och pekar på Branschrekommendationer i stället.

Bygg så att funktionerna uppfylls – använd branschrekommendationer som stöd för hur det kan göras.

### BRANSCHREKOMMENDATIONER

Branschrekommendationerna tas fram av representanter inom varje branschområde och ska verifieras av ett oberoende testinstitut innan de publiceras. De bygger på beprövad teknik och beskriver ett fackmannamässigt utförande och kan ses som en brygga mellan BBR och Säker Vatten-reglerna.

Säker Vatten har deltagit i arbetet med att ta fram branschrekommendationer för "Dimensionering av tappvatten" och "Köket". I dem hittar du lösningar som hjälper dig att uppfylla de funktionskrav som BBR ställer.



**OBS!** Detta är endast en kortare förklaring. Läs igenom och följ BBR, Branschrekommendationerna och Säker Vatten vid alla installationer.

### NYHETER VID INSTALLATION AV BLANDARE OCH DISKMASKIN

I Branschrekommendationerna och Säker Vatten 2026 finns en hel del nyheter. Flera av dem handlar om att minska vattenskador i köket. Vi reder ut några av dessa.

- **Krav på diskmaskinsavstängning ovan bänk försvinner = Nu är det tillåtet att installera en köksblandare utan diskmaskinsavstängning.**
- **Istället kan avstängningsanordning (kulventiler eller annan avstängning exempelvis kontrollpanel till en läckagebrytare) placeras under diskbänken, men lättåtkomlig.**
- **I skåp med kopplingar (exempelvis diskbänksskåp) och under vattenanslutna apparater, så som diskmaskin och kaffemaskin, skall det finnas ett vattentätt skikt (i skåpbotten/under skåpet/apparaten).**
- **På det vattentäta skiktet skall det finnas en läckageövervakning med sensor, kopplad exempelvis till en läckagebrytare eller larm.**



### ENKEL LÖSNING

Du kan enkelt uppfylla funktionskraven genom att installera en Vattete läckagebrytare. Motorn klickas fast på en Vattete kulventil (grått vred, sedan 2005). Sensorer placeras ut på det vattentäta skiktet under diskmaskinen och i diskbänksskåpet. Den nätanslutna kontrollpanelen, som kan placeras lätt åtkomligt i framkanten av insida diskbänksskåp, kopplas in. Om sensorn blir blöt stängs kulventilen och kontrollpanelen larmar. Med uppkoppling via Wi-Fi och Vattete-appen får man en push-notis. På så sätt stoppas läckaget i tid.

- **Snabbt montage**
- **Trygghet med både avstängning och larm vid läckage**
- **Driftsäker med nätanslutning, inga batterier**
- **App med push-notiser och styrning**
- **Kontrollpanel kan placeras lätt åtkomlig**



# En pålitlig partner i varje steg

## Kontakta oss

Vägledning och stöd för dig som proffs och återförsäljare. Studera våra referenscase för inspiration och kontakta en säljare för stöd i processen och en erfaren partner att lita på.



**Carl-Johan Johansson**  
KAM Proffs  
carl-johan.johansson@gustavsberg.se  
076-8124380



**Henrik Gustafsson**  
Säljchef  
henrik.gustafsson@gustavsberg.se  
076-949 79 40



För mer info [gustavsberg.se](https://gustavsberg.se)

### 1. FÖR MILJÖN

På plats i ditt badrum sparar våra produkter vatten och energi, men vårt arbete för hållbarhet börjar redan i produktionsfasen: Gustavsberg har miljöcertifierade och miljövarudeklarerade produkter och uppfyller miljöbedömningssystemen Leed, BREEAM, Miljöbyggnad och EU:s Taxonomi. Vår verksamhet är ISO-certifierad inom kvalitet, miljö, energi och arbetsmiljö.

### 2. FÖR DIN EKONOMI

Ett badrum från Gustavsberg är en investering i hög kvalitet, tåliga material, smarta funktioner och tidlös skandinavisk design som håller i många år framöver. Och under tiden som du njuter det enkla och sköna livet i badrummet sparar våra produkter vatten, energi och pengar.

### 3. FÖR KVALITETEN

Ett badrum ska hålla länge. Detta gäller produkternas material och funktion, men också deras design. Ditt badrum ska vara inbjudande, trivsamt och snyggt under lång tid. Ett tips: Eftersom alla komponenter som utgör ditt badrum slits tillsammans så är det viktigt att alla produkter du väljer håller lika hög kvalitet.

### 4. FÖR DE SMARTA FUNKTIONERNA

I den här broschyren hittar du många symboler för smarta funktioner i våra produkter. Dessa funktioner uträttar många olika saker, men gemensamt för dem alla är att de gör ditt liv i badrummet ännu enklare och ännu skönare.

### 5. FÖR SERVICE OCH RESERVDELAR

Gustavsbergs unika reservdelspolicy garanterar att det finns reservdelar till din produkt även tio år efter att den har tagits ur produktion. Om något skulle gå sönder i ditt badrum kan du gå in på vår hemsida [gustavsberg.se](https://gustavsberg.se) och identifiera felet med hjälp av våra instruktionsfilmer eller via sidan för reservdelar.

### 6. FÖR DET BREDA SORTIMENTET

Våra produkter har utvecklats för att täcka behov i alla tänkbara badrum, inklusive offentliga badrum och badrum avsedda för vården. Genomgående hög kvalitet, tidlös skandinavisk design och ett renodlat formspråk gör det enkelt att kombinera dem alla.

### 7. FÖR FUNKTION ÄR SKÖNHET

Redan när vi började tillverka badrum var det med en idé om att göra saker lite vackrare. Inte enbart i själva betraktandet utan i hela upplevelsen: från långsittning och spolning till handtvätt och snabbdusch. För att nå dit lärde vi känna människorna som skulle använda våra badrum. Och så har vi alltid jobbat – med verkligheten som utgångspunkt. Resultatet har blivit en lång historia av lösningar som gör badrumslivet bättre, enklare och därmed vackrare.



SUPRAFX



QUICK RELEASE



CERAMICPLUS  
= C+



HYGENIC FLUSH



ANTIHALK



JUSTERBART FLÖDE



ECO-FLOW



BLYFRI  
<0.1%



COLD START



SMART INSIDE



SENSORSTYRD  
BLANDARE



SNABBMONTERING



FUKTTÄLIG



SOFT CLOSE  
MÖBLER



We've got  
your back



Välkommen till [gustavsberg.se](http://gustavsberg.se)