

FUNKTION I VARJE STEG

Projektguiden



BOSTAD • VÅRD • OFFENTLIG MILJÖ • SKOLA

Ett skönare byggprojekt

Det har alltid stått klart för oss: God design kan göra människors liv bättre. För när saker funkar och förenklar bidrar de med skönhet och livskvalitet. Det är sant när du ska gå på toaletten, men också när du ska starta upp ett byggprojekt inom bostad, vård, skola eller i offentlig miljö. Så tänkte vi när vi byggde våra första badrum, när vi utvecklade storskaliga lösningar för miljonprogrammen och så tänker vi när vi utvecklar nya innovationer för toppmoderna sjukhus.



Innehåll

| | |
|--|----|
| Från projekt till objekt | 4 |
| Miljöcertifiera ditt projekt | 6 |
| Nautic – produktserien för varje projekt | 8 |
| BOSTÄDER & LÄGENHETER | |
| Nyproduktion | 14 |
| Kvarteret Fåfången | 15 |
| Renovering & ROT | 18 |
| Tappvattenkollen | 22 |
| Sandhamn Seglarhotell | 24 |
| VÅRD & OMSORG | |
| Care – i samarbete med vården | 28 |
| Bromma Sjukhus | 31 |
| OFFENTLIG MILJÖ | |
| Public – tåligt och tillgängligt | 34 |
| MIMO Mölndal | 35 |
| Vatette – installatörens självklara val | 38 |
| Vatette läckagebrytare | 41 |
| Ängby rör | 44 |
| En pålitlig partner i varje steg | 46 |

Från projekt till objekt

Med oss som partner och helhetsleverantör får du en smidig men också effektiv lösning för ditt byggprojekt. Med Total Cost of Ownership tar vi hänsyn till alla kostnader, från inköp och installation till service och förvaltning. Resultatet blir en fördelaktig lösning med långsiktigt, hållbart perspektiv där ditt projekt kommer kunna möta marknadens krav både i dag och i morgon.



Projektering

Vi vill att det ska bli rätt från början. Därför finns våra produkter och specifikationer tillgängliga digitalt. Med rätt AMA-texter, 3D-ritningar och flödesdiagram blir processen enklare för arkitekter och konsulter redan under upphandlingsfasen.



Support och utbildning

Med vår kunskap och långa erfarenhet av projektering stöttar och utbildar vi om livscykelkostnader, energi- och vattenbesparingskalkyler, byggvarudeklarationer, produktspecifikationer med mera. Med oss som helhetsleverantör kan vi erbjuda paketlösningar som underlättar hela vägen.



Installation

Vi säkerställer att entreprenören har rätt produkter och bistår med utbildning, instruktionsfilmer och testinstallationer. Förutom att underlätta planeringen av installationen har vi även designat varje produkt för en så enkel, snabb och ergonomisk installation som möjligt. På så sätt spar ni tid, pengar och onda ryggar.

”Tillsammans bygger vi framtidens badrum”

”Gustavsberg är din kompletta leverantör för hela badrummet och den självklara partnern i alla typer av projekt.

Vi växer starkt på kompletta projekt över hela Sverige och levererar hållbara lösningar som uppfyller de högsta miljökraven – med kvalitet, innovation och människan i fokus.”



CARL-JOHAN JOHANSSON
Proffsansvarig, Gustavsberg

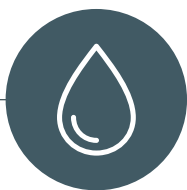

Säker Vatten

Vattenskador kan drabba både byggen och färdigställda våtutrymmen. Därför är våra produkter och installationsmetoder kvalitetssäkrade och Säker Vatten-auktoriserade. På så sätt minimeras risken för läckor. För att du ska vara riktigt säker kan vi även bistå dig i besiktningssfasen.



Förvaltning

I ett fullskaligt, långsiktigt bygge utgör förvaltningen, över tid, 80 % av kostnaden. Våra produkter är designade för enkel skötsel och underhåll. När det gäller anpassning till nya lagkrav (till exempel energideklarationer och byggvarudeklarationer) ligger vi i framkant.

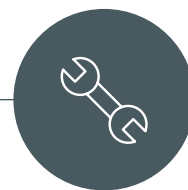

Service

Våra produkter har utvecklats och producerats för att hålla länge. Förutom att kunna erbjuda högkvalitativa produkter har vi även ett serviceerbjudande som förenklar vardagen för alla inblandade. Och vi garanterar att reservdelar kommer finnas kvar i minst 10 år efter att en produkt utgått.

Miljöcertifiera ditt projekt

Våra produkter är utrustade med funktioner som sparar vatten och energi. Dessutom skapar de möjlighet till återbruk och återvinning vid demontering. Men framförallt så bidrar de till att uppnå ditt projekts miljöcertifieringsmål. Något som ger många vinster, både ur en miljöaspekt men också genom en effektivare förvaltning och i slutändan ett högre fastighetsvärde.



Livskvalitet sedan 1825

Ett urval av våra certifierade KÖKSBLANDARE

| | ART.NR. | RSK.NR. | EU TAXONOMI TJ 72 | MILJÖ- BYGGMÅL | SUNDAHUS | SVANEN | BREEAM 4 POÄNG | LEED PLATINUM | DGNB | EN-65 83000/82000 | EPD | BYGGVARU- BEDOMD | SÄKER VATTEN | TYRGOD- KÄNNANDE | CE |
|---|----------------|---------|----------------------|-------------------|----------|--------|-------------------|------------------|------|----------------------|-----|---------------------|-----------------|---------------------|----|
| Nya Nautic / Blyfri | GB412060560 | 8311472 | | SILVER | B | | | | | | | ACCEPTERAD | | | |
| Nya Nautic / Blyfri, Eco-Flow max 5 l/m | GB412060560B | 8315005 | ✓ | | | | ✓ | ✓ | ✓ | ✓ | ✓ | | ✓ | ✓ | |
| Nya Nautic / G3/8 anslutning | GB41206056RL | 8312144 | | SILVER | | | | ✓ | ✓ | ✓ | ✓ | | ✓ | ✓ | |
| Nya Nautic, diskavstäng. / Blyfri | GB412060960 | 8311468 | ✓ | GULD | B | | | | | ✓ | ✓ | ACCEPTERAD | ✓ | ✓ | |
| Nya Nautic, diskavstäng. / Blyfri, Eco-Flow 6 l/m | GB412060960L | 8312146 | ✓ | GULD | | ✓ | | ✓ | ✓ | ✓ | ✓ | | ✓ | ✓ | |
| Nya Nautic, diskavstäng. / Eco-Flow max 5 l/m | GB41206096B | 8315007 | ✓ | | | | | ✓ | ✓ | ✓ | ✓ | | ✓ | ✓ | |
| Nya Nautic, diskavstäng. / Blyfri, Eco-Flow max 5 l/m | GB412060960B | 8315006 | ✓ | | | | ✓ | ✓ | ✓ | ✓ | ✓ | | ✓ | ✓ | |
| Nya Nautic, låg pip / Blyfri | GB412060550L | 8312141 | ✓ | GULD | | ✓ | | ✓ | | ✓ | ✓ | | ✓ | ✓ | |
| Nya Nautic, låg pip, diskavstäng. / Blyfri | GB412060950L | 8312145 | ✓ | GULD | | ✓ | | ✓ | | ✓ | ✓ | | ✓ | ✓ | |
| Care, hög pip / Blyfri | GB41206056064L | 8062005 | ✓ | GULD | | ✓ | | ✓ | ✓ | ✓ | ✓ | | ✓ | ✓ | |
| Care, hög pip, diskavstäng. / Blyfri | GB41206096064L | 8062007 | ✓ | GULD | | ✓ | | ✓ | ✓ | ✓ | ✓ | | ✓ | ✓ | |
| Care, låg pip / Blyfri | GB41206056064L | 8062004 | ✓ | GULD | | ✓ | | ✓ | ✓ | ✓ | ✓ | | ✓ | ✓ | |
| Care, låg pip, diskavstäng. / Blyfri | GB41206095064L | 8062006 | ✓ | GULD | | ✓ | | ✓ | ✓ | ✓ | ✓ | | ✓ | ✓ | |
| Atlantic / Blyfri | GB41205058 0 | 8310775 | | GULD | B | ✓ | | | | ✓ | ✓ | ACCEPTERAD | ✓ | ✓ | |
| Atlantic, diskavstäng. / Blyfri | GB41205098 0 | 8310777 | | GULD | B | ✓ | | | | ✓ | ✓ | ACCEPTERAD | ✓ | ✓ | |
| Atlantic, diskavstäng. / G3/8 anslutning | GB41205098R | | | | | | | | | | ✓ | | ✓ | ✓ | |



Utvalda bedömnings- och certifieringssystem

Vi har valt att arbeta med en rad olika bedömnings- och certifieringssystem där våra produkter påverkar och kan bidra till en mer hållbar fastighet. Här kan du läsa mer om systemen och vilka produkter vi har som uppfyller kraven för varje miljöbedömning.



EU-taxonomin
EU:s definition och verktyg för att identifiera och jämföra miljömässigt hållbara investeringar.



EPD
En miljövarudeklaration som objektivt beskriver miljöegenskaper hos varor och tjänster ur ett livscykelerspektiv.



Miljöbyggnad
Sveriges ledande miljöcertifiering av byggnader som bland annat granskar byggnadens miljöprestanda.



BREEAM
Det mest förekommande systemet för miljöcertifiering i Europa med krav på att fastigheten starkt bidrar till en bättre miljö.



Säker Vatteninstallation
Svenska branschregler med syfte att minska risken för bland annat vattenskador, legionellaspridning och brännskador.



LEED
Det internationellt mest kända bedömningssystemet med fokus på design, konstruktion, drift och underhåll.



Energiklassning
En svensk standard för energiklassning av tappvattenarmaturer där blandarens energiprestanda och funktion jämförs.



Typgodkännande/CE-märkning
Tekniska krav för en produktkategori på europeisk eller nationell nivå.



Byggvaru-bedömningen
Bedömer byggrelaterade produkter utifrån dess miljöpåverkan under livscykeln.



Scanna koden för fullständig matris.

Nautic – produktserien för varje projekt

Nautic har designats för att vara vacker genom sin funktion. Tänk enkel installation, lång livslängd och smidig reparation. Här hittar du blandare och badrumsporslin för allt från hem till offentlig miljö, skola och hotell. Alltid tillverkat i högsta kvalitet, tillgängligt i stora volymer och självklart finns en produkt för att matcha den miljöcertifiering du än önskar.

Toastolar, tvättställ, tvättställsblandare, köksblandare och duschar i rena, enkla former som harmoniserar med vilket kakel, klinkers och färg det än ställs emot. En serie med riktigt väl genomtänkta funktioner som gör livet skönare för såväl projektörer, installatörer och slutanvändare.

Ett litet exempel på detta är vår patenterade snabbmonteringsmutter som spar både tid, pengar och ömma ryggar. Den smuts- och kalkavstötande ytbehandlingen Ceramic+ är ett annat. Och om något mot förmodan skulle behöva lagas har vi tänkt på det med. Alla produkter har utformats för att vara enkla att reparera, även om vi skulle sluta producera just den modellen du har valt. Vi lovar nämligen att tillhandahålla reservdelar i minst i tio år efter att våra produkter utgått.



Nautic är en komplett serie med toaletter, tvättställ, blandare för badrum och kök, duschar och termostater. Alla fulla med smarta funktion för varje projekt.



NAUTIC



Tvättställsblandare Nya Nautic

RSK 8278500 – Energiklass A
RSK 8278510 – Energiklass A, blyfri
RSK 8278499 – Energiklass C



Köksblandare Nya Nautic

RSK 8312146 – Energiklass A, blyfri
RSK 8311462 – Energiklass B
RSK 8311460 – Energiklass C



Köksblandare låg Nya Nautic

RSK 8312141 – Energiklass A, blyfri
RSK 8311475 – Energiklass C



Duschpaket Nya Nautic 2.1 – termostat inkl. duschset

RSK 8350171 – Energiklass A
RSK 8350172 – Energiklass A, blyfri



Duschblandare Nya Nautic

RSK 8350174
Röranslutning nedåt.



Badkarsblandare Nya Nautic – termostat

RSK 8245041



Tvättränneblandare Nya Nautic

RSK 8246915

Scanna koden
för fullständigt
Nautic sortiment.



Sensoric

RSK 8430014 – 130 mm, blyfri
RSK 8430012 – 160 mm, blyfri
RSK 8430013 – 240 mm, blyfri

Sparar vatten och energi genom
sensors funktion.

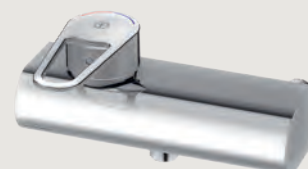

Duschblandare Nya Nautic

RSK 8350245 – Standard
RSK 8352008 – Blyfri

Utlopp nedåt.



Toalettstol Nautic 1500
RSK 7805859



Toalettstol Nautic 1591
RSK 7813705
Med extra stor fot som täcker märken efter gammal toalett.



Vägghängd toalett Nautic 1522
RSK 7819929
Vägghängd toalettstol med släta ytor. Hygienic Flush och utrymme mellan tank och vägg för enklare rengöring och bättre hygien.



Vägghängd toalett Nautic 1530
RSK 7822035
Flexibelt bultavstånd:
c-c 180/230 mm



Förspolningsset Nya Nautic - termostat
RSK 8350169
Framtagen för storkök där inga detaljer är för små för att säkerställa en god ergonomi.



Handfat Nautic 5550
RSK 7455064 - 50 cm
Tvättställ Nautic 5556
RSK 7455072 - 56 cm
Tvättställ Nautic 5560
RSK 7455082 - 60 cm
För bult/konsol montage.



Takdusch Nautic
RSK 8231044 - Round
RSK 8283396 - Square

En blandare med smarta funktioner och en harmonisk design som håller över tid.



Takdusch Nya Nautic 2.2
RSK 8350162 - Energiklass A, blyfri



Takdusch Public
RSK 8350399
Duschpaketet består av:
Duschblandare Nya Nautic - termostat - RSK 8350168
Duschset Public - RSK 8231126

Bostäder & lägenheter

När vi började med badrum hade de flesta toaletten ute på gården. Sedan dess har vi tagit Sverige från lortigt till rent och utvecklat lösningar för såväl miljonprogram som energikriser. Vi är en väl beprövad partner för varje bostadsprojekt och erbjuder helhetslösningar som både beställare, fastighetsägare, förvaltare och boende kommer att uppskatta.





Nyproduktion

Oavsett vilken typ av bostäder du ska bygga, från små och budgetvänliga till stora och exklusiva, hittar du rätt produkter i vårt sortiment.

Vi erbjuder ett komplett sortiment av toaletter, tvättstall, blandare och möbler. Alla med smart funktion och hög kvalitet som gör badrumslivet vackrare under lång tid framöver.

Med våra högt ställda hållbarhetsmål blir det enkelt att nå önskad miljöcertifiering för din fastighet (till exempel Miljöbyggnad, BREEAM, LEED). Vi var först med att lansera A-klassade blandare, och många av våra produkter är utrustade med smart teknik som spar både vatten och energi.

Vi har även god tillgång på reservdelar vilket gör det lättare att förvalta och underhålla istället för att slita och slänga.



Case

Kvarteret Fåfängan

I nybyggnadsprojektet Kvarteret Fåfängan i Örebro har Gustavsberg i nära samarbete med LG Contracting, en del av installationskoncernen Instalco, levererat WC-stolar och blandare till ett bostadsprojekt med tydligt fokus på hållbarhet, kvalitet och långsiktighet.

FUNKTIONELLA OCH DRIFTSÄKRA PRODUKTER

Till projektet valdes Gustavsbergs Nautic WC-stolar och blandare, väl beprövade produkter som kombinerar hög funktionalitet, låg vattenförbrukning och lång livslängd. Lösningarna är anpassade för flerbostadshus med höga krav på driftssäkerhet och enkel service, vilket gör dem till ett tryggt val för både fastighetsägare och installatörer. LG Contracting har ansvarat för installationerna och arbetar med kundanpassade, energieffektiva och hållbara lösningar inom värme och sanitet, med minsta möjliga miljöpåverkan.

HÅLLBARHET I FOKUS

Bakom projektet står Görtz Fastigheter – ett anrikt familjeföretag med ett tydligt framtidsfokus. Hållbarhet genomsyrar hela verksamheten, från förvaltning och utveckling av fastigheter till skapandet av trygga och attraktiva miljöer där människor trivs. I Kvarteret Fåfängan har stort fokus

lagts på hållbara materialval och användning av lokala leverantörer för att minska transporternas miljöpåverkan. Dessutom förbereddes det för solceller för att ytterligare energieffektivisera och framtidssäkra bostäderna.

ATTRAKTIVT BOENDE MITT I ÖREBRO

Kvarteret Fåfängan omfattar 245 hyreslägenheter och är centralt beläget i Örebro med gång- och cykelavstånd till stadens utbud. I närheten finns resecentrum med goda tåg- och bussförbindelser, liksom mataffärer, gym och rekreationsområden som slottet, stadsparken och Rynningeviken.

I bottenplan finns lokaler för olika verksamheter och på innergården ett trivsamt torg med uteservering. De boende har även tillgång till en privat, grönskande innergård med gräsytor, planteringar samt grillplatser, en miljö som främjar både gemenskap och livskvalitet.

“Vi är supernöjda!”

Johan Görtz
Görtz Fastigheter



Tvättställsblandare Nya Nautic

RSK 8278500 – Energiklass A
 RSK 8278501 – Energiklass A,
 inkl silpluggsventil
 RSK 8278510 – Energiklass A, blyfri
 RSK 8278499 – Energiklass C

Tillbehör

Pushdown ventil
 RSK 8573463
 Silpluggsventil
 RSK 8573476



Köksblandare Nya Nautic

RSK 8312146 – Energiklass A, blyfri
 RSK 8311468 – Energiklass B, blyfri
 RSK 8311462 – Energiklass B
 RSK 8311460 – Energiklass C

Tillbehör

Stabiliseringsstag
 RSK 8591948
 Anslutningsvinkel
 RSK 8437046



**Duschpaket Nya Nautic 2.1
 – termostat**

RSK 8350171 – Energiklass A
 RSK 8350172 – Energiklass A, blyfri

Tillbehör

Tvålhylla
 RSK 8239523
 Badkarspip
 RSK 8441053



Tvättställsblandare Estetic

RSK 8277605 – Krom
 RSK 8275955 – Matt svart



Tvättställsblandare Atlantic

RSK 8277893 – Krom,
 energiklass A, blyfri
 RSK 8275949 – Matt svart,
 energiklass A, blyfri



Kök Atlantic

RSK 8310777 – Krom,
 energiklass B, blyfri
 RSK 8312290 – Matt svart,
 energiklass B, blyfri



Pull-off Duo Estetic

RSK 8316004 – Krom
 RSK 8316005 – Matt svart

Tillbehör

Diskmaskinavstängning
 RSK 8394058 – Krom
 RSK 8394060 – Matt svart

Scanna koden
 för att se alla
 köksblandare.





Toalettstol Nautic 1500

RSK 7805859 – För limmotage
RSK 7805848 – För skruvmontage
RSK 7805002 – Slimseat, soft close, C+

Vägghängd toalett Nautic 1530

RSK 7822035
RSK 7822033 – Slim seat, soft close
RSK 7822034 – Slim seat, soft close, C+



Toalettstol Estetic

RSK 7763435 – Vit
RSK 7805008 – Svart

Vägghängd toalett Estetic

RSK 7763159 – Vit
RSK 7820028 – Svart



Handfat Nautic 5550

RSK 7455064 – 50 cm

Tvättställ Nautic 5556

RSK 7455072 – 56 cm

Tvättställ Nautic 5560

RSK 7455082 – 60 cm

För bult/konsol montage.

Tillbehör

Vattenlås
RSK 8074876 – Väggslutning
RSK 8074879 – Golvslutning
Pushdown ventil
RSK 8573463 – Krom
RSK 8560073 – Matt svart



Duschpaket Atlantic

RSK 8350149 – Energiklass A, blyfri



Takdusch Estetic Round

RSK 8350198 – Krom
RSK 8350199 – Matt svart



Duschset Round

RSK 8320227 – Krom
RSK 8320303 – Matt svart



Duschblandare Estetic

RSK 8350196 – Krom
RSK 8350197 – Matt svart



Vägghängd toalett Graphic med HygienicTwist

RSK 7822113 – Vit

HygienicTwist

Kraftfull spolning och utan spolkant för enklare rengöring.



Renovering & ROT

Vi erbjuder även helhetslösningar för dig som ska renovera badrum i en befintlig byggnad. I vårt sortiment hittar du toaletter, tvättställ, blandare och möbler för stora och små badrum. Med flexibla installationslösningar blir många av våra produkter idealiska för ROT-projekt där befintliga rördragningar kan variera.

Vår vägghängda WC med flexibelt bultavstånd är ett exempel som underlättar vid renovering. Önskar du däremot en golvstående variant kan vi erbjuda en modell med extra bred fot, bra när den tidigare toaletten lämnat märken i golvet. Ett annat exempel som lämpar sig väl för renovering är vårt takduschset Vaska. Det kan du montera på befintlig 40 c-c rördragning utan att behöva borra ytterligare hål i väggen.

Våra högt ställda hållbarhetsmål gör det enkelt att nå önskad miljöcertifiering för din fastighet (till exempel Miljöbyggnad, BREEAM, LEED). Vi var till exempel först med att lansera A-klassade blandare och många av våra produkter är utrustade med smart teknik som spar både vatten och energi. Vi har även god tillgång på reservdelar vilket gör det lättare att förvalta och underhålla istället för att slita och slänga.







Toalettstol Nautic 1591

RSK 7813705

Stor fot: täcker märken efter gammal toalett, för skruvmontage.



Toalettstol Nautic 1591

RSK 7813710 – Tvättställsansl t.v.

RSK 7813711 – Tvättställsansl t.h.

Toalettsits Nautic

RSK 7880823



Toalettstol Nautic 1596

RSK 7805051 – Stor fot, förhöjd modell, utan sits

Toalettsits Nautic

RSK 7880823

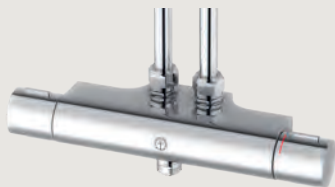

Duschblandare Nya Nautic - termostat

RSK 8350178

40 c-c, utlopp nedåt, röranslutning uppåt.



Duschblandare Nya Nautic - termostat

RSK 8350174

40 c-c, utlopp nedåt, röranslutning nedåt.



Duschset

RSK 8194881

Vaska monteras på anslutningsrör Ø15 alt Ø12.



Duschpaket Nya Nautic 2.1 - termostat

RSK 8350180

Inkl. duschset, energiklass A, röranslutning kan skiftas, vaska. 40 c-c



Duschpaket Nya Nautic 2.1 - termostat

RSK 8350181

Inkl. duschset, energiklass A, blandarfäste 160/40 c-c

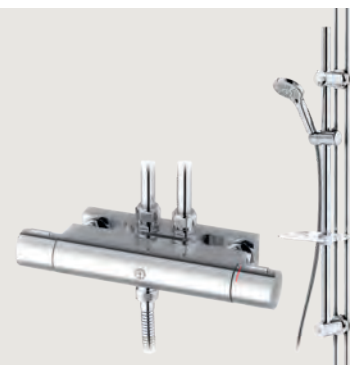

Duschpaket Nya Nautic 2.1 - termostat

RSK 8350182

Inkl. duschset, vaska, energiklass A, blandarfäste 160/40 c-c



Takdusch Nya Nautic 2.2
RSK 8350179

40 c-c, blyfri, energiklass A,
genomgående röranslutning.



Takdusch Atlantic Round
RSK 8350152

40 c-c, genomgående
röranslutning.



Blandarfäste 160/40 c-c
RSK 8267010

**Blandarfäste 160/40 c-c
för utanpåliggande rördragning.**
Kan vändas upp/ner.



Fäste för duschset
RSK 8218320

Vaskapuckar för montering av
duschset på befintlig 40 c-c
rördragning.



Tvättställsblandare Nya Nautic
RSK 8278499
Energiklass C



**Köksblandare Nya Nautic
- hög pip**
RSK 8311460 - Energiklass C,
DM-avstämning
RSK 8311459 - Energiklass C



Problemen är ofta stora
och invecklade, därför vill vi
erbjuda en enkel lösning."

Thomas Göransson
Landschef Sverige

Modernisera din fastighet med Tappvattenkollen

Omoderna och ineffektiva vattensystem innebär onödiga utgifter för dig som fastighetsägare. Inom kort kommer de även att bli en belastning med tanke på rådande hållbarhetsnormer.

På Gustavsberg har vi en lång historia av att utveckla innovativa lösningar för effektiva vattensystem. I dag ligger våra produkter i framkant vad gäller till exempel:

- energieffektivitet
- vattenförbrukning
- CO₂-utsläpp
- långsiktig tillgång på reservdelar
- uppgradering av äldre system för vatten- och energibesparing.

Med vår unika kompetens kan vi modernisera hela din fastighets vattensystem. Genom att optimera varje del, från vattenanslutning till avloppsanslutning, kan vi skapa långsiktiga ekonomiska värden i form av lägre förbrukning och stabilare drift med färre stopp. Och när vi säkerställer att alla rådande regler uppfylls skapas även sociala värden i form av ökad komfort och minskad risk för sjukdomar.

Stick ut bland offerterna

Med oss som partner kan du erbjuda potentiella kunder en total och anpassad översyn av deras hela tappvattensystem. Detta sker i tre steg:

1. En av våra vatten- och energikon-sulter genomför en besiktning.
2. Vi skapar en åtgärdslista tillsammans med er.
3. Vi stöttar genom hela planerings- och genomförandefasen.

Förutom att optimera din investering och leverera ett perfekt tappvattensystem kan vi även integrera regionella ansvar och risker men även utvärdera och planera för återbruk.

Tjänsten kostar 20.000:- per objekt. Läs mer på gustavsberg.com/se/proffs/tappvattenkollen

Case Sandhamn Seglarhotell

I Stockholms skärgård ligger vackra Sandön, som kanske mest är känt för den klassiska semesterparadiset Sandhamn. Under vinterhalvåret råder en lugn tillvaro på ön men på sommaren är besökarna desto fler.

Något som gjorde att uttaget från Sandöns vattentäkt flera gånger varit kritiskt högt. Detta kan få allvarliga kortsiktiga konsekvenser men också leda till permanent skada då saltvatten lätt kan tränga in i en överutnyttjad vattentäkt.

I Sandhamns centrum ligger det anrika seglarhotellet. En samlingsplats där många semesterfirare äter och bor. När det stod klart att något måste göras åt vattenförbrukningen på ön inledde hotellet ett samarbete med Gustavsberg genom tjänsten Tappvattenkollen. Resultatet blev inte bara nya, vattenbesparande produkter, utan även en översyn och modernisering av hela tappvattensystemet.

”För oss är det en självklarhet att se hela tappvattensystemet som en helhet. Vi ser allt för ofta hur det görs små, lokala insatser på en plats som sedan leder till en störning i en annan del av systemet. Det är först när vi ser till att allt fungerar tillsammans som vi kan nå de verkliga vinsterna”, säger Mattias Virsgård på Gustavsberg AB.





“Det är först när vi ser till att allt fungerar tillsammans som vi kan nå de verkliga vinsterna.”

Mattias Virsgård
Gustavsberg AB

Vård & omsorg

Ingen annanstans är kraven på badrum så stora som i vården. Det gäller hygien såklart men även hållbarhet, tillgänglighet och energiförbrukning. Samtidigt är vården i ständig utveckling och vi fortsätter att utveckla nya lösningar tillsammans med landets sjukhus. På så sätt kan vi erbjuda säkra och pålitliga badrum där det verkligen gäller.





Care – i samarbete med vården

Produktserien Gustavsberg Care är utvecklad i nära samarbete med vårdens instanser. Genom detta projekt är vi ensamma om att kunna erbjuda olika produkttyper som tillsammans möter "riktlinjer för vårdhygieniska aspekter".

I sortimentet hittar du ett komplett utbud av anpassade produkter för varje vårdrum. Till exempel ergonomiska tvättställ och toaletter med armstöd och förhöjd spolknapp. Ett annat exempel är våra dräneringsventiler som underlättar renhållning och minskar risken för legionella.

Med oss som helhetsleverantör kan vi garantera kvalitet, funktionalitet och hållbarhet. Om något till slut ändå skulle behöva lagas har vi tänkt på det med. Gustavsberg Care är designad för att vara enkel att reparera och dessutom garanterar vi att tillhandahålla reservdelar i minst 10 år efter att produkterna utgått ur sortimentet.



Tvättställsblandare Nautic Care
RSK 8278509 – Energiklass A

150 mm pip
RSK 8278515 – Energiklass A, blyfri
RSK 8064002 – Blyfri, laminärt flöde

Tillbehör

Bottenventil Care
RSK 8560003



Köksblandare Nautic Care
RSK 8062007 – Energiklass A,
blyfri, DM-avstängning
RSK 8062005 – Energiklass A,
blyfri



Duschpaket Care
RSK 8061000 – Duschpaket inkl
termostat 160cc, dräneringsventil,
slang, handdusch.
RSK 8350160 – Duschblandare
RSK 8194882 – Sprialslang

Tillbehör

Dräneringsventil
RSK 8218144



Köksblandare Nautic Care
RSK 8062006 – Energiklass A,
blyfri, DM-avstängning
RSK 8062004 – Energiklass A, blyfri



Tvättställspaket Nautic
RSK 7591023 – 50 cm
Komplett paket med tvättställ,
blandare, bottenventil och vattenlås
utvecklade enligt "Riktlinjer för
vårdhygieniska aspekter".



Tvättställspaket Nautic
RSK 7591024 – 60 cm
Komplett paket med tvättställ,
blandare, bottenventil och vattenlås
utvecklade enligt "Riktlinjer för
vårdhygieniska aspekter".



Tvättställspaket Nautic RWC
RSK 7591025 – 60 cm
Komplett paket med tvättställ,
blandare, bottenventil och vattenlås
utvecklade enligt "Riktlinjer för
vårdhygieniska aspekter".



Vägghängd toalett 4G01
RSK 7819921 – Förlängd, utan sits

Vägghängd toalett 4G95
RSK 7819922 – Förhöjd, utan sits



Vägghängd toalett Nautic 1522
RSK 7805083 – Hårdsits, Soft close och vingmutterfästen
RSK 7819941 – Utan sits



Toalettstol Nautic 1546
RSK 7820036 – Hög modell, hårdsits, softclose och vingmutterfästen
RSK 7811046 – Utan sits



Armstöd med sits Nautic 3055
RSK 8980219

Armstöd med sits Nautic 305502
RSK 7828118 – Softclose

Pappershållare till armstöd
RSK 8980061

Scanna koden
för att läsa mer om
Gustavsberg Care



Armstöd 1711 utan stödben
RSK 8980147 – För väggmontage utan stödben, uppfällbart

Armstöd 1811 fast stödben
RSK 8980148 – För väggmontage utan stödben, uppfällbart

Armstöd 1713 - höj- & sänkbar
RSK 8980149 – För väggmontage med teleskopben, uppfällbart

Pappershållare 1714
RSK 8980150 – Pappershållare att fästa i armstöd 1711/1712/1713



Caresits 3060
RSK 7880827 – Vit
RSK 7880828 – Röd
RSK 7880829 – Blå
RSK 7880830 – Svart

Toalettsits Nautic - Familjesits
RSK 7824099 – Vit, Softclose



Tvättställspaket Public RWC
RSK 7591026 – 60 cm

Komplett paket med tvättställ, blandare, bottenventil och vattenlås.

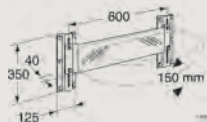

Justerbar väggkonsol 1707 för bultmonterade tvättställ
RSK 8980143

Justerbar höjd 150 mm.



Tvättställslyft 1704
RSK 8980140

Passar alla bultmonterade tvättställ < 22 kg, höj- och sänkbar (315 mm, spaken kan placeras på höger eller vänster sida.



Case Bromma Sjukhus

I samband med om- och tillbyggnaden av Bromma Sjukhus har Gustavsberg, i nära samarbete med Rörinstallationer i Karlstad, levererat VVS-produkter anpassade för dagens höga krav inom vårdmiljöer. Projektet omfattade renovering av en befintlig sjukhusbyggnad från 1970-talet, som kundanpassades för att möta moderna behov av funktion, hygien och hållbarhet.

ANPASSADE PRODUKTER FÖR SJUKHUSDRIFT

Till projektet levererade Gustavsberg WC-stolar, tvättställ och blandare särskilt utvalda för sjukhusmiljö. Produkterna kombinerar hög hygienstandard, driftsäkerhet och lång livslängd, avgörande faktorer i en verksamhet med kontinuerlig användning och höga krav på tillgänglighet. Rörinstallationer i Karlstad, med sin specialkompetens inom sjukhuspro-

jekt, har varit en viktig samarbetspartner genom hela processen, från projektering till färdig installation.

KVALITET SOM MÖTER HÅLLBARHETSKRAV

Byggnaden är LEED-certifierad, vilket ställer höga krav på materialval, resurseffektivitet och produktprestanda. Gustavsbergs och Vattets lösningar har bidragit till att uppfylla dessa krav, samtidigt som de erbjuder

er hög kvalitet till ett konkurrenskraftigt pris.

EN VIKTIG DEL AV ETT VÄXANDE OMRÅDE

Bromma Sjukhus ligger i västra Bromma, ett område som präglas av bostäder, grönområden, skolor och idrottsanläggningar. Platsen har en lång historia inom vård, från Beckomberga sjukhus, som invigdes 1935 som Sveriges största psykiatriska sjukhus, till Medicinskt Centrum som stod klart 1971.

Efter att den tidigare sjukhusverksamheten avvecklades på 1990-talet har området successivt utvecklats. De gamla sjukhusbyggnaderna har omvandlats till bostäder och nya Bromma Sjukhus är i dag en central och framtidsinriktad del av områdets fortsatta utveckling.

Offentlig miljö

När du ska bygga badrum i till exempel restaurang, hotell eller skola ställs stora krav på produkterna du väljer. Vi erbjuder badrumslösningar som utvecklats för hårt slitage, enkel rengöring och tillgänglighet. Dessutom bidrar den vackra formen till en trevlig upplevelse för dina besökare.



Public – tåligt och tillgängligt

Public har designats för att möta behoven av kvalitet, hållbarhet och hygien som offentliga badrums ställs inför.

Genom en väl genomtänkt formgivning har vi kunnat eliminera många vanliga smutsfällor. Samtidigt kan vi erbjuda många smarta funktioner som gör renhållningen ännu enklare. Ytbehandlingen Ceramic+ hindrar smuts och

kalk från att få fäste på porslinet. Och Quick release-funktionen på våra hårdsitsar möjliggör regelbunden rengöring av hela toaletten.

Med vår långa erfarenhet från både vård och offentlig miljö har vi kunnat utveckla produkter som på riktigt gör offentliga badrum tillgängliga för alla som ska använda det.





“Vi valde Gustavsberg till detta projekt av flera anledningar. Ett bra sortiment som klarar projektets miljökrav, snabb och smidig eftermarknad samt enkelheten att jobba med en helhet från samma leverantör.”

Robin Clasborg
Projektledare Bravida

Case MIMO, Mölndal

Fastigheten MIMO färdigställdes hösten 2024 och utgör ett av Mölndals mest framträdande kontorshus. Projektet omfattar både en befintlig byggnad och två nyproducerade kontorshus på 17 respektive 11 våningar, sammanlänkade till en modern och sammanhållen helhet. Med sina 40 000 miljöcertifierade kvm, varav cirka 33 000 kvm kontor, är MIMO ett nytt landmärke i Mölndals stadssiluett.

Gestaltningen är omsorgsfullt framtagen för att integreras i Mölndals innerstad. Fasadens uttryck tar avstamp i den historiska tegelstaden och byggnadens höjd harmonierar med den ikoniska kyrkspiran i närheten. I direkt anslutning till huset finns caféer, restauranger, småskaliga butiker, en modern galleria samt kollektivtrafik med tåg, buss och spårvagn – vilket ger fastigheten en oslagbar tillgänglighet.

MILJÖAMBITIONER OCH CERTIFIERING

MIMO är miljöcertifierad enligt BREEAM nivå Excellent, en klassificering som ställer mycket höga krav

på energianvändning, materialval, inomhusmiljö och livscykelpåverkan. BREEAM är ett av Europas mest etablerade certifieringssystem och betygsätter byggnader i nivåerna Pass, Good, Very Good, Excellent och Outstanding.

För att uppnå en Excellent-certifiering krävdes produktval med dokumenterat låg miljöpåverkan och hög resurseffektivitet – vilket gjorde Gustavsberg till en självklar partner.

VARFÖR GUSTAVSBERG VALDES

Gustavsberg har levererat WC-stolar och blandare till projektet. En betydande anledning till att produkterna valdes är företagets starka hållbar-

hetsprofil och ett sortiment som tydligt möter BREEAMs krav. På Gustavsberg ses produktens hela livscykel – från råmaterial, via design och konstruktion, till återvinning eller återbruk – som ett ansvar och en central del av utvecklingsarbetet. Den största positiva påverkan i livscykelanalysen uppnås genom:

- hög kvalitet och lång livslängd på produkterna
- effektiv funktionalitet som minskar både vattenförbrukning och resursåtgång
- dokumenterad miljöprestanda som underlättar certifieringsprocessen
- detta var helt i linje med MIMOs höga miljö- och hållbarhetsambitioner.

Att kunna samla flera produkt-kategorier från samma leverantör bidrog till effektivare logistik, färre gränsdragningar och en tryggare driftsättning.



Toalettstol Public 6600
RSK 7805889

**Toalettstol Public 6646
– förhöjd modell**
RSK 7805890

Nautic sits
RSK 7880823

Stryktålig rostfri spolknapp
för publika miljöer.

Enkelspolning 4 Liter.

Ceramicplus: Städa lätt och
miljövänligt.



Vägghängd toalett Public 6622
RSK 7820013

Nautic sits
RSK 7880823



Fixtur Triomont
RSK 3825756



Handfat Nautic 5540
RSK 7455052 – Blandarhål t.v.
RSK 7455050 – Blandarhål t.h.
För bultmontage 40 cm.

Handfat Nautic 5550
RSK 7455064
För bult/konsolmontage 50 cm.

Handfat Nautic 5556
RSK 7455072
För bult/konsolmontage 56 cm.

Handfat Nautic 5560
RSK 7455082
För bult/konsolmontage 60 cm.



Tvättställsblandare Nya Nautic
RSK 8278510 – Energiklass A,
blyfri



**Köksblandare Nya Nautic
– hög pip**
RSK 8311468 – Energiklass B,
blyfri, diskmaskinsavstängning



**Förspolningsset Nya Nautic
– termostat**
RSK 8350169 – 350 mm pip,
utlopp uppåt/nedåt, 160 c-c



Toalettstol 305 barnmodell
RSK 7744808



Spolknapp med ventil
RSK 7790425
För enkelspolning, vandal.



Tvättställspaket Public RWC
RSK 7591026 – 60 cm
Komplett paket med tvättställ,
blandare, bottenventil och vattenlås.

**Tvättställsblandare Sensoric 1.0**

RSK 8430014 - 130 mm, blyfri
 RSK 8430012 - 160 mm, blyfri
 RSK 8430013 - 240 mm, blyfri

Tillbehör

Transformator
 RSK 8009001 - 9 Volt,
 3 m kabellängd

Förhöjningssockel Sensoric 1.0
 RSK 8387008 - 240 mm

Seriekoppling

RSK 8398045 - Strömadapter
 AC/DC, 3 m
 RSK 8398046 - Elförgrening
 RSK 8398047 - 1 m sladd
 RSK 8398048 - 3 m sladd

**Duschblandare Nya Nautic
- ett grepp**

RSK 8352008 - Blyfri, 160 c-c,
 utlopp nedåt
 RSK 8352009 - Blyfri, 160 c-c
 duschanslutning uppåt

Svängbar utloppspip - ansl ned

RSK 8441005 - 85mm
 RSK 8441006 - 150mm
 RSK 8441007 - 250mm
 RSK 8441008 - 350mm

Svängbar utloppspip - ansl upp

RSK 8441012 - 250mm
 RSK 8441061 - 400mm

**Tvättränneblandare Nya Nautic**

RSK 8447003 - Eco-Flow max 3 l/m,
 blyfri
 RSK 8246915 - Standard

Scanna koden
 för att läsa mer om
 Gustavsberg Care.







Installatörens självklara val

1974 lanserade vi vår första klämringskoppling och idag erbjuder vi ett komplett sortiment för tappvattensystem från inkommande vatten till tappställe, värmeapparater med mera. Målet har alltid varit att förenkla VVS-installatörens vardag. Med tanke på att vår innovativa lösning kommit att bli en storfavorit verkar det som att vi har lyckats.

SLIPP FÖRDELARSKÅP

System Vatette är ett komplett produktsortiment för VVS-proffs som består av kopplingar, väggenomföringsystem, väggfördelning, kulventiler, väggkopplingssystem, tappventiler och utomhuskranar. Med Vatette Väggfördelning V6 tas tappvattenfördelning till en ny nivå utan skrymmande och dyra fördelarskåp. Från stammen dras kall- och varmvatten till väggfördelaren, som ryms till exempel i en tvättställskommod eller jämte en tvättmaskin. Därifrån fördelas vattnet vidare till tvättställ, tvättmaskin, dusch, kök med mera.

LÄTTPLACERAT OCH VATTENSKADESÄKERT

Både Vatette Väggfördelare V6 och Vatette Lägenhetsmätning V6 ryms i de flesta tvättställskommoder. Säkerställ alltid måtten på kommoden under planeringsstadiet. Väggfördelarna kan monteras stående, liggande eller i U-form. Andra placeringar kan var jämte tvättmaskin eller synligt under tvättställ. I Vatette Projekteringsguide visas ett antal av de mest användbara fördelarna med modellnummer, ingående RSK-nummer samt måttsatta med rekommenderade placeringar i en Artic-kommod 60 cm från Gustavsberg. För en enkel projektering finns beräkningsbara typmodeller i Magi- CAD och Wikells byggberäkningar.

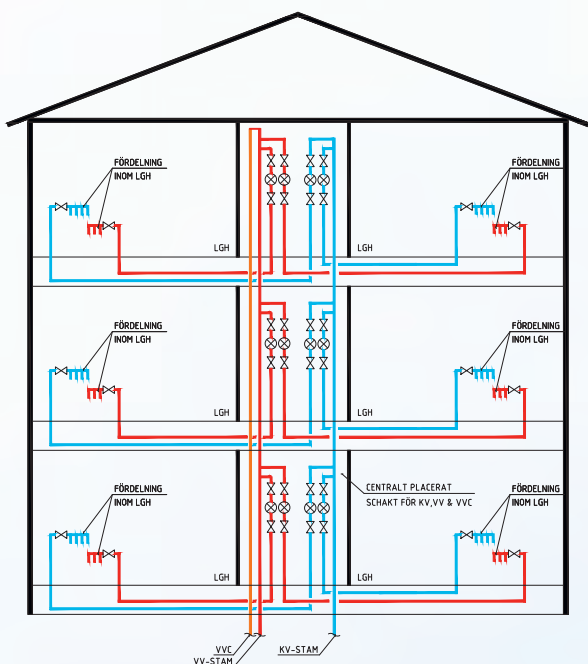

- 5 stammar med fördelarskåp
- 1 stam med Väggfördelning V6

STAM I FLERBOSTADSHUS

Med Väggfördelning V6 finns stor flexibilitet i var tappvattenstammar kan placeras. Med exempelvis en central placering av stammar i trapphus/trapphall kan eventuella vattenmätare och avstängningar placeras lätt åtkomligt för driftpersonal. Från huvudstammen matas sedan respektive fördelare i lägenheterna. Vid större avstånd eller behov av kortare väntetider kan enstaka tappställen matas separat från stam.

VATETTE V6 KONFIGURATOR

I vår konfigurator kan du enkelt planera väggfördelningen genom att bygga ihop fördelare. Det går att placera ut blandarfästen, tappventiler och kopplingsbrickor för en komplett produktlista. Den kan exporteras ut som PDF och Excel-lista för att förenkla kalkyl och inköp. Konfiguratorn hittar du på vatette.se under Planera och montera.

ENERGISMART FÖRDELNING

En energibov i nybyggda fastigheter är VVC-förluster. En anledning till detta är användning av flera separata stammar. Med Vatette Väggfördelning V6 används endast en försörjande stam innehållande VV, KV och VVC, vilket minskar dessa förluster. Ett femvåningshus med planlösning enligt exemplet ovan ger en teoretisk besparing på ca 3300 kWh/år, men enligt flera undersökningar kan den i praktiken bli ännu större då det oftast saknas tillräckligt utrymme för att isolera stammarna i skåpet tillräckligt väl. Vid stam i trapphus finns däremot gott om plats för isoleringen.



1. ENKLARE PROJEKTERING

Både projektering och logistik blir enklare eftersom Vatette Väggfördelare V6 installeras med standardkomponenter från System Vatette. Behovet av lägenhetsanpassade lösningar minskar och det går enkelt att komplettera vid behov utan att riskera förseningar på grund av långa leveranstider.

2. BÄTTRE SLUTRESULTAT

Att slippa en eller två stora luckor i det nya badrummet ger garanterat nöjdare kunder. Det snyggaste fördelarskåpet är det som inte finns! Bostadsytan ökas och byggprocessen förenklas då en installation med Vatette Väggfördelning V6 (Dy16-rör) ryms i en 70 mm regelvägg jämfört med ett fördelarskåp som kräver 95-170 mm.

3. BÄTTRE ARBETSMILJÖ

Fördelarskåp är tunga och otypliga att installera. Med Vatette Väggfördelare V6 blir installationen snabbare, lättare och smidigare.

4. KONSTNADEFFEKTIVT

Enkel projektering, standardkomponenter och en smidigare installation ger en stor kostnadsbesparing jämfört med fördelarskåp. Den säljbara bostadsytan ökar då Vatette Väggfördelare V6 inte kräver en lika tjock vägg som ett skåp. Reducering av antalet stammar och VVC ger en stor energi- och kostnadsbesparing.

5. VATTENSKADESÄKERT

Alla skarvar hamnar utanför vägg. Vid ett läckage från rörsystemet hamnar vattnet utanför väggens ytskikt. Vattenläckor från fördelarskåp däremot, riskerar att hamna i vägg och bjälklag.

6. VATETTE VÄGGENOMFÖRINGS-SYSTEM V6 BLÅ

För en stabil och vinkelrät rör-genomföring används Vatette Väggenomföringsystem V6 Blå. Olika förutsättningar kräver olika infästningar för bockfixturen. Därför finns både fixturplåtar och de innovativa montageplattorna. Kopplingsbricka V6 Blå monterar på bockfixturens gänga utan håltagning i tätskikt och kakel. Slutresultatet blir både vattenskadesekert och stilrent. Kopplingsbricka V6 Blå passar endast på Bockfixtur V6 Blå.

7. VATETTE VÄGGENOMFÖRINGS-SYSTEM V6 GRÖN

För en snabb och enkel rör-genomföring används Bockfixtur V6 Grön. Den monteras med fixturplåtar (samma som till den blå bockfixturen), montageplatta eller skruvas i kortling. Alla Vatettes traditionellt skruvade Väggbriker V6 Grön är anpassade till den gröna bockfixturen. Dessa finns som 1-5-rörs, Dy10/12/15/16/20.

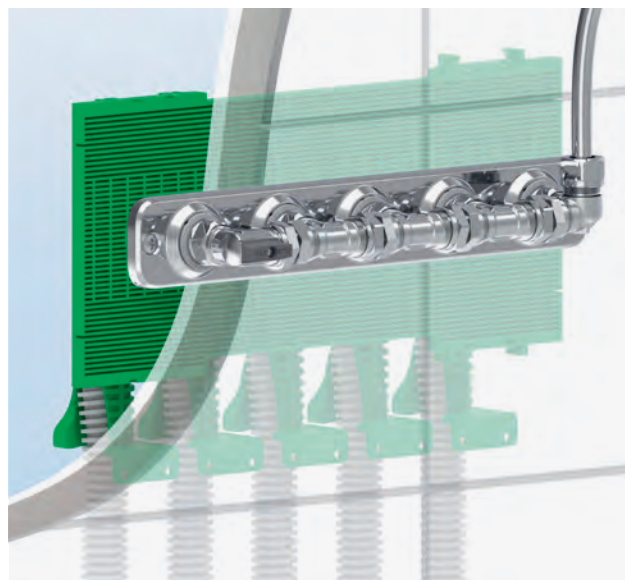

Vatette Läckagebrytare

En dold vattenläcka kan ställa till med stora skador innan den upptäcks. Nu finns en smart lösning, Vatette Läckagebrytare.

Läckagebrytaren övervakar och skyddar mot vattenskadorna lokalt genom att stänga kulventilen om ett läckage uppstår och sensorn blir blöt. Kontrollpanelen blinkar rött samt larmar med en ljudsignal. Om appen används fås också en larmnotis i mobilen. På så vis stoppas en vattenläcka snabbt, innan den hunnit ställa till med omfattande skador.

Vatette Läckagebrytare består av motor, sensor, kontrollpanel och nätadapter. Motorn klickas fast på de

flesta av Vatettes kulventiler och väggfördelare. Sensorn placeras på ställen där risk för läckage finns till exempel under diskbänk, handfat, på golv i tvättstuga eller under vattenanslutna hushållsapparater som disk- och kaffemaskin. Följ Säker Vattens regler gällande vattentäta uppsamlingstråg under vattensansluten utrutsning.

Läckagebrytaren kan anslutas till Wi-Fi och mobil-appen Vatette Läckagebrytare för larmnotiser, styrning och schema, men den fungerar även utan Wi-Fi och app. Vattnet kan sättas på/stängas av med knappen på kontrollpanelen, i appen, med schema eller vattentimer. För extern styrning, med till exempel närvarosensor/larm/frostvakt, kan kabel anslutas till kopplingsplinten.





Case

Missförstånd ledde till bättre skydd mot vattenskador

Att skydda kök i kommersiella fastigheter glöms lätt bort. Om kaffemaskinen börjar läcka när ingen vistas i lokalen kan skadan bli omfattande. Ängby rör hjälpte ett större fastighetsbolag att säkra upp sina 45 kontorslokaler genom att installera Vatette Läckagebrytare.

– Jag älskar idén med motorerna som man bara klickar på Vatette-ventilen. Det är ju toppen, säger Danne Rosendahl, grundare av Ängby rör.

Idag är det vanligt att kontorslokaler har flera vattenanslutna apparater i kök, pentryn och konferensrum. Hela 35 % av alla rapporterade vattenskador 2022 skedde i köksmiljö. Om exempelvis en kaffemaskin börjar läcka utanför kontorstid när ingen vistas i lokalen kan det bli en mycket omfattande vattenskada. Trots detta installeras sällan tillräckliga läckageskydd.

När Danne Rosendahl, VVS-installatör och grundare av Ängby rör skulle installera en kaffemaskin på ett kontor hos ett större fastighetsbolag blev det problem. Ett missförstånd vid beställningen av kaffemaskinen hade gjort att en waterblock saknades, en ventil som stänger av vattnet efter ett visst flöde om slangen brister. Att installera kaffemaskinen utan något som helst skydd var inget alternativ för Danne som är noggrann med kundnöjdheten och att följa Säker Vattens direktiv. Då kom han att tänka på att System Vatette hade lanserat en läckagebrytare, som

kunde vara ett alternativ. Den skulle till och med ge kunden ett ännu bättre skydd mot vattenskador än den waterblock som saknades. Danne beskrev funktionen för kunden, att en läckagebrytare kan kopplas på varm- och kallvatten under diskbänken och sensorer övervakar all utrustning som kan orsaka läckage. Fastighetsbolaget, som hyr ut en stor mängd kontor med kök, tyckte att läckagebrytaren verkade som en bra lösning. Så bra att de bad Danne att installera den i alla deras kontorsfastigheter runt om i Stockholm.

– Kunden tyckte att det lät som en toppenidé och jag gjorde en besiktning av alla 45 kontoren. Vissa kök hade både två kaffemaskiner, ismaskin och två diskmaskiner. Då fick vi skarva sensorerna, men det gick alltid att lösa, berättar Danne.

Tack vare att läckagebrytarens motor klickas fast på Vatette Kulventiler så blev installationen enkel. Danne har arbetat med kopplingar från System Vatette i många år och har alltid uppskattat systemet. Flexibiliteten gjorde det lätt att lösa installationen även där det behövde installeras en ny kulventil.

System Vatette är mest känt för att tillverka kopplingar för tappvattensystem, men är också en av de som var först med att utveckla en vattenfelsbrytare. Den skyddar hela tappvattensystemet i en villa, både mot droppläckage och stora läckage. Däremot saknades möjligheten att skydda andra typer av byggnader, som exempelvis kontor. Därför utvecklades ett komplement, Vatette Läckagebrytare, som övervakar och skyddar vattenanslutna apparater lokalt.

FAKTA OM VATTENSKADOR

- 35 % av alla rapporterade vattenskador 2022 skedde i kök.
- 52 % av vattenskadorna i kök kom från installerad utrustning.

KÄLLA

Rapport från Vattenskadecentrum, 2022.



Case

Vattenskadorna stoppades i Jönköpings skolor

Tänk dig en jordfelsbrytare och en timer i ett – fast för vatten istället för el. Vattete läckagebrytare innebär färre vattenskador för fastighetsägare. I Jönköpings kommun har Vatette läckagebrytare installerats på flera skolor med lyckat resultat.

En vattenskada kan slå hårt mot både ekonomi och verksamhet. För skolor, kontor och idrottshallar innebär den inte bara dyra renoveringar utan även inställda lektioner, stängda lokaler och missnöjda användare.

I Jönköpings kommun har en smart läckagebrytare från Vatette installerats i skolor och resultaten märks direkt. Färre incidenter, nöjdare städpersonal och en helt ny trygghet för de som ansvarar för fastigheterna.

Utmaningarna är ofta vardagsnära: elever som blockerar handfat för att svämma över toaletter, eller spolslangar i städcentraler som glöms påslagna och fyller golvet med vatten. Med läckagebrytaren stoppas problemen automatiskt innan skadorna hinner bli stora. I ett test kopplades även en ljussensor till systemet, vilket gör att vattnet stängs när lampan släcks. En enkel men effektiv lösning som sparar både vatten och irritation.

Vatette Läckagebrytare stänger av vattnet automatiskt vid läckage och fastighetsförvaltare kan ställa in hur länge vattnet som längst ska stå på.

Produkten består av en motor och en kontrollpanel. Den fungerar som en vattentimer, men kan även kopplas till belysning, lås, larm eller andra system. Alternativt kan läckagebrytaren kompletteras med en sensor som stänger av vattnet direkt när den kommer i kontakt med fukt.

– Läckagebrytaren är som en jordfelsbrytare för ditt vattensystem, säger Martin Schildt, vd på VVS-företaget Mantor.

– Det är en enkel produkt att hantera och installera till en låg kostnad. Att kunna ställa in tiden för vattnet så enkelt med Bluetooth är pricken över i:et.”

Martin Schildt ser också en stor potential i hur brett produkten kan användas: från skolor, kontor och

hotellrum till små detaljer i vardagen, som kaffemaskiner i personalutrymmen.

– Alla offentliga miljöer där du har vatten borde ha en sådan här lösning, säger han.

– Även bostadsrättsföreningar och villor kan bespara sig både pengar och lidande genom att förhindra läckage redan vid källan, och på så vis undvika en kostsam renovering.

I Jönköping planeras nu fler installationer i kommunens skolor och städcentraler. Ambitionen är tydlig: minimera skador, säkra verksamheten och skapa långsiktig trygghet.

SÅ FUNGERAR VATTETE LÄCKAGEBRYTARE

- **Automatisk avstängning:** läckagebrytaren kan kopplas till en timer eller andra system för att kontrollera vattentillförseln, med den kompletterande sensorn stängs vattnet av direkt när den upptäcker fukt.
- **Flexibel styrning:** via kontrollpanel, app, schema, timer eller ljussensor.
- **För alla miljöer:** skolor, städcentraler, kontor och hotellrum, men fungerar lika bra i bostadsrättsföreningar eller i enskilda lägenheter och villor.



Nya BBR, Branschrekommendationer Kök och Säker Vatten 2026, vad innebär det egentligen?!

BBR – BOVERKETS BYGGREGLER

Boverkets Byggregler är till för att säkerställa att byggnader i Sverige är säkra och uppfyller krav på säkerhet, hälsa, tillgänglighet, energihushållning och god byggnadspraxis. 1 juli 2025 gjordes en större uppdatering. Som ersättning för de allmänna råden (som ibland kunde stå i konflikt med Säker Vatten) är det nya regelverket mer funktionsbaserat och pekar på Branschrekommendationer i stället.

Bygg så att funktionerna uppfylls – använd branschrekommendationer som stöd för hur det kan göras.

BRANSCHREKOMMENDATIONER

Branschrekommendationerna tas fram av representanter inom varje branschområde och ska verifieras av ett oberoende testinstitut innan de publiceras. De bygger på beprövad teknik och beskriver ett fackmannamässigt utförande och kan ses som en brygga mellan BBR och Säker Vatten-reglerna.

Säker Vatten har deltagit i arbetet med att ta fram branschrekommendationer för "Dimensionering av tappvatten" och "Köket". I dem hittar du lösningar som hjälper dig att uppfylla de funktionskrav som BBR ställer.

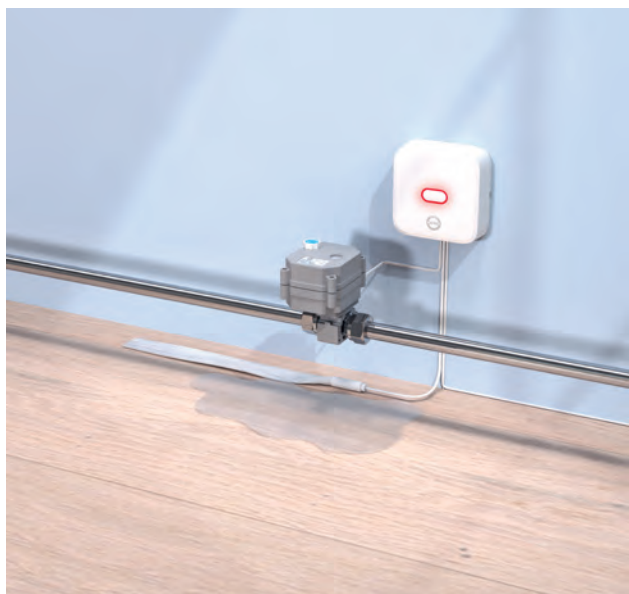

OBS! Detta är endast en kortare förklaring. Läs igenom och följ BBR, Branschrekommendationerna och Säker Vatten vid alla installationer.

NYHETER VID INSTALLATION AV BLANDARE OCH DISKMASKIN

I Branschrekommendationerna och Säker Vatten 2026 finns en hel del nyheter. Flera av dem handlar om att minska vattenskador i köket. Vi reder ut några av dessa.

- Krav på diskmaskinsavstängning ovan bänk försvinner = Nu är det tillåtet att installera en köksblandare utan diskmaskinsavstängning.
- Istället kan avstängningsanordning (kulventiler eller annan avstängning exempelvis kontrollpanel till en läckagebrytare) placeras under diskbänken, men lättåtkomlig.
- I skåp med kopplingar (exempelvis diskbänksskåp) och under vattenanslutna apparater, så som diskmaskin och kaffemaskin, skall det finnas ett vattentätt skikt (i skåpbotten/under skåpet/apparaten).
- På det vattentäta skiktet skall det finnas en läckageövervakning med sensor, kopplad exempelvis till en läckagebrytare eller larm.



ENKEL LÖSNING

Du kan enkelt uppfylla funktionskraven genom att installera en Vatette läckagebrytare. Motorn klickas fast på en Vatette kulventil (grått vred, sedan 2005). Sensorer placeras ut på det vattentäta skiktet under diskmaskinen och i diskbänksskåpet. Den nätanslutna kontrollpanelen, som kan placeras lätt åtkomligt i framkanten av insida diskbänksskåp, kopplas in. Om sensorn blir blöt stängs kulventilen och kontrollpanelen larmar. Med uppkoppling via Wi-Fi och Vatette-appen får man en push-notis. På så sätt stoppas läckaget i tid.

- Snabbt montage
- Trygghet med både avstängning och larm vid läckage
- Driftsäker med nätanslutning, inga batterier
- App med push-notiser och styrning
- Kontrollpanel kan placeras lätt åtkomlig



En pålitlig partner i varje steg

1. FÖR MILJÖN

På plats i ditt badrum sparar våra produkter vatten och energi, men vårt arbete för hållbarhet börjar redan i produktionsfasen: Gustavsberg har miljöcertifierade och miljövarudeklarerade produkter och uppfyller miljöbedömningsystemen Leed, BREEAM, Miljöbyggnad och EU:s Taxonomi. Vår verksamhet är ISO-certifierad inom kvalitet, miljö, energi och arbetsmiljö.

2. FÖR DIN EKONOMI

Ett badrum från Gustavsberg är en investering i hög kvalitet, tåliga material, smarta funktioner och tidlös skandinavisk design som håller i många år framöver. Och under tiden som du njuter det enkla och sköna livet i badrummet sparar våra produkter vatten, energi och pengar.

3. FÖR KVALITETEN

Ett badrum ska hålla länge. Detta gäller produkternas material och funktion, men också deras design. Ditt badrum ska vara inbjudande, trivsamt och snyggt under lång tid. Ett tips: Eftersom alla komponenter som utgör ditt badrum slits tillsammans så är det viktigt att alla produkter du väljer håller lika hög kvalitet.

4. FÖR DE SMARTA FUNKTIONERNA

I den här broschyren hittar du många symboler för smarta funktioner i våra produkter. Dessa funktioner uträttar många olika saker, men gemensamt för dem alla är att de gör ditt liv i badrummet ännu enklare och ännu skönare.



SUPRAFIX



QUICK RELEASE



CERAMICPLUS
= C+



HYGENIC FLUSH



ANTIHALK



JUSTERBART FLÖDE



ECO-FLOW

Kontakta oss

Vägledning och stöd för dig som proffs och återförsäljare. Studera våra referenscase för inspiration och kontakta en säljare för stöd i processen och en erfaren partner att lita på.



Carl-Johan Johansson

KAM Proffs

carl-johan.johansson@gustavsberg.se

076-8124380



Henrik Gustafsson

Säljchef

henrik.gustafsson@gustavsberg.se

076-949 79 40



För mer info gustavsberg.se

5. FÖR SERVICE OCH RESERVDELAR

Gustavsbergs unika reservdelspolicy garanterar att det finns reservdelar till din produkt även tio år efter att den har tagits ur produktion. Om något skulle gå sönder i ditt badrum kan du gå in på vår hemsida gustavsberg.se och identifiera felet med hjälp av våra instruktionsfilmer eller via sidan för reservdelar.

6. FÖR DET BREDA SORTIMENTET

Våra produkter har utvecklats för att täcka behov i alla tänkbara badrum, inklusive offentliga badrum och badrum avsedda för vården. Genomgående hög kvalitet, tidlös skandinavisk design och ett renodlat formspråk gör det enkelt att kombinera dem alla.

7. FÖR FUNKTION ÄR SKÖNHET

Redan när vi började tillverka badrum var det med en idé om att göra saker lite vackrare. Inte enbart i själva betraktandet utan i hela upplevelsen: från långsittning och spolning till handtvätt och snabbdusch. För att nå dit lärde vi känna människorna som skulle använda våra badrum. Och så har vi alltid jobbat – med verkligheten som utgångspunkt. Resultatet har blivit en lång historia av lösningar som gör badrumslivet bättre, enklare och därmed vackrare.



BLYFRI



COLD START



SMART INSIDE



SENSORSTYRD
BLANDARE



SNABBMONTERING



FUKTTÅLIG



SOFT CLOSE
MÖBLER



We've got
your back



Välkommen till gustavsberg.se